

DC-Inverter Schwimmbad Wärmepumpe

Benutzer- und Wartungsanleitung

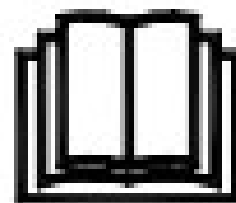
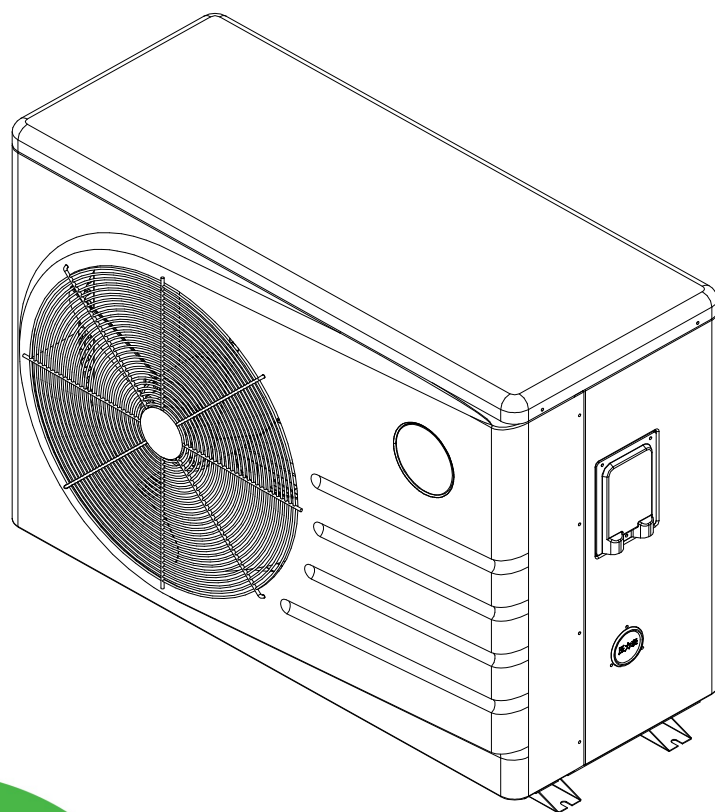

Katal oge

1. Spezi fi kati on	6
2. Abmessungen	9
3. Instal lati on und Anschl uss	11
4. Zubehör	15
5. El ektri sche Verdrahtung	15
6. Anzei ge Control ler-Betrieb	19
7. Fehl ersuche	27
8. Instandhal tung	32
9. Al lgemei ne Betri ebsan lei tung	33
10. Ei gentü merprü fung	35
11. Wi Fi -Verbi ndung und Konfi gurati on.....	35

Vielen Dank, dass Sie Ihren Pool mit einer Poolwärmepumpe beheizen, die Ihr Poolwasser erwärmt und bei einer Umgebungslufttemperatur von -20 bis 43 ° C eine konstante Temperatur aufrechterhält.

▲ Hinweis: Dieses Handbuch enthält alle notwendigen Informationen zur Verwendung und Installation der Wärmepumpe.

Der Installateur muss das Handbuch lesen und die Anweisungen für die Durchführung und Wartung sorgfältig befolgen.

Der Installateur ist für die Installation des Produkts verantwortlich und muss alle Anweisungen des Herstellers und Vorschriften in der Anwendung befolgen. Eine fehlerhafte Installation entgegen der Bedienungsanleitung bedeutet den Ausschluss der gesamten Garantie.

Der Hersteller übernimmt keine Haftung für Schäden an Personen, Gegenständen und Sand, die durch die Installation unter Verstoß gegen das Handbuch entstehen. Jede Verwendung, die nicht dem Herkunftsort entspricht, in dem sie hergestellt wurde, wird als gefährlich angesehen.



Warnung:

Verwenden Sie keine Methoden, die den Abtauvorgang oder die Reinigung beschleunigen. Mit Ausnahme der vom Hersteller empfohlenen.

Das Gerät sollte in einem Raum gelagert werden, in dem keine kontinuierlich laufende Zündquelle (z. B. offene Flamme, betriebsfähige Gasgeräte oder betriebsfähige elektrische Heizung) vorhanden ist.

Nicht durchbohren oder verbrennen.

Bitte beachten Sie, dass das Kältemittel möglicherweise geruchsfrei ist.

Es sei darauf hingewiesen, dass der Hersteller andere geeignete Beispiele oder zusätzliche Informationen über den Geruch des Kältemittels anbieten kann.

Maximaler Betriebswasserdruck 0,6 MPa.

Warnung: Wenn Sie den Betrieb der Wärmepumpe stoppen, entleeren Sie die Wärmepumpe bitte immer im Winter oder wenn die Umgebungstemperatur unter 0° C fällt, sonst wird der Titanaustauscher durch Einfrieren beschädigt, in diesem Fall wird Ihre Garantie ungültig.

Warnung: Wenn Sie den Schrank öffnen möchten, um das Innere der Wärmepumpe zu berühren, unterbrechen Sie unbedingt die Stromversorgung, da es im Inneren Hochspannungsstrom gibt.

Warnung: Bitte bewahren Sie den Display-Controller an einem trockenen Ort auf oder schließen Sie die isolierende Abdeckung, um den Display-Controller vor Feuchtigkeitsschädigungen zu schützen.

Dieses Gerät ist nicht für Personen mit eingeschränkter körperlicher, sensorischer oder geistiger Fähigkeit oder mangelnder Erfahrung und Kenntnis (einschließlich Kinder) bestimmt, es sei denn, die für ihre Sicherheit verantwortliche Person hat ihre Verwendung überwacht oder angewiesen.

Kinder sollten überwacht werden, um sicherzustellen, dass sie nicht mit dem Gerät spielen.

Die Vorrichtung soll dauerhaft mit einer Wasserleitung verbunden werden und nicht über einen Schlauchsatz.

Elektrogeräte sollten in Übereinstimmung mit den nationalen Verkabelungsvorschriften installiert werden. **WARNUNG:** Verwenden Sie keine Methoden, die den Abtauvorgang oder die Reinigung beschleunigen, außer den vom Hersteller empfohlenen.

Geräte sollten in Räumen gelagert werden, in denen keine kontinuierlich laufenden Zündquellen (z. B. offene Flammen, Gasgeräte in Betrieb oder elektrische Heizungen in Betrieb) vorhanden sind.

Die Rohrleitungen sind vor physischen Beschädigungen zu schützen und dürfen bei entzündbaren Kältemitteln nicht in unbelüfteten Räumen installiert werden.

Die nationalen Gasvorschriften sollten eingehalten werden;

Warnung, alle benötigten Belüftungsöffnungen frei von Hindernissen zu halten;

Mitteilung, dass Reparaturen nur gemäß den Empfehlungen des Herstellers durchgeführt werden dürfen;

WARNUNG: Die an das Gerät angeschlossenen Rohrleitungen dürfen keine potenziellen Zündquellen enthalten; Die Rohrleitungen der Geräte, die den Raum einnehmen, sollten so installiert werden, dass sie versehentliche Beschädigungen während des Betriebs und der Wartung verhindern.

Es sollten Vorkehrungen getroffen werden, um übermäßige Vibrationen oder Pulsationen der Kühlleitungen zu vermeiden. Schutzrichtungen, Rohrleitungen und Armaturen sollten soweit wie möglich vor ungünstigen Umwelteinflüssen geschützt werden, beispielsweise vor der Gefahr von stehendem Wasser und Vereis in den Entlastungsrohren oder der Ansammlung von Staub und Schmutz.

Es sollten Regelungen für die Ausdehnung und Kontraktion langer Rohrleitungen getroffen werden. Die Rohrleitungen der Geräte, die den Raum einnehmen, sollten so installiert werden, dass sie versehentliche Beschädigungen während des Betriebs und der Wartung verhindern.

Es sollten Vorkehrungen getroffen werden, um übermäßige Vibrationen oder Pulsationen der Kühlleitungen zu vermeiden. Schutzrichtungen, Rohrleitungen und Armaturen sollten soweit wie möglich vor ungünstigen Umwelteinflüssen geschützt werden, beispielsweise vor der Gefahr von Wasser- und Vereisung in den Entlastungsrohren oder der Ansammlung von Staub und Schmutz.

Stahlrohre und Bauteile sollten vor dem Aufbringen einer Isolierung mit einer Rostschutzbeschichtung vor Korrosion geschützt werden.

Die flexiblen Rohrelemente sind vor mechanischen Beschädigungen, Torsionsüberspannungen oder anderen Kräften zu schützen. Es sollte jährlich auf mechanische Schäden geprüft werden. Innenausrüstung und Rohrleitungen sollten sicher installiert und geschützt sein, um zu verhindern, dass die Ausrüstung durch Ereignisse wie Möbelbewegungen oder Wiederaufbauaktivitäten versehentlich bricht.

Bei Vorgabe eines Sicherheitsabsperrventils kann anhand der ermittelten maximalen Menge an austretbarem Kältemittel eine minimale Raumfläche ermittelt werden.

Ist ein Sicherheitsabsperrventil vorgesehen, so soll die Position dieses Ventils in der Kälteanlage bezüglich des beanspruchten Raums wie beschrieben aussehen.

Der Hersteller muss andere potenzielle Dauerbetriebsquellen angeben, von denen bekannt ist, dass sie zu einer Entzündung des verwendeten Kältemittels führen.

Das Instrument sollte so gelagert werden, dass mechanische Beschädigungen verhindert werden. Das Handbuch enthält spezifische Angaben zur Qualifikation des Personals, das für Wartungs-, Wartungs- und Reparaturarbeiten erforderlich ist. Jedes Arbeitsverfahren, das die Sicherheitmittel beeinflusst, darf nur von qualifiziertem Personal durchgeführt werden.

Beispiele für solche Arbeitsverfahren sind:

- Trennung des Kühlkreislaufs;
- Öffnen der Dichtungsteile;

· Öffnen Sie das Belüftungsgehäuse

Eine Anleitung zum Anschluss an die äußere Zonenklappe und/oder die mechanische Belüftung, um sicherzustellen, dass die Zonenklappe bei Erkennung einer Leckage vollständig geöffnet wird und eine zusätzliche mechanische Belüftung aktiviert wird;

Überprüfen Sie das Gebiet

Vor Beginn der Arbeiten an Systemen, die brennbare Kältemittel enthalten, müssen Sicherheitsprüfungen durchgeführt werden, um sicherzustellen, dass das Zündrisiko minimiert wird. Bei der Wartung von Kälteanlagen sollten die folgenden Vorsichtsmaßnahmen ergriffen werden, bevor Arbeiten an der Anlage durchgeführt werden.

Arbeitsabläufe

Die Arbeiten sollten unter kontrollierten Verfahren durchgeführt werden, um die Gefahr von entzündbaren Gasen oder Dämpfen zu minimieren, wenn die Arbeiten durchgeführt werden.

Allgemeiner Arbeitsbereich

Alle Wartungskräfte und andere Personen, die vor Ort arbeiten, sollten über die Art der durchgeführten Arbeiten informiert werden. Arbeiten in engen Räumen sollten vermieden werden.

Überprüfen Sie das Vorhandensein von Kältemittel

Der Bereich sollte vor und während der Arbeit mit einem geeigneten Kältemitteldetektor überprüft werden, um sicherzustellen, dass der Techniker sich der potenziell giftigen oder brennbaren Umgebung bewusst ist. Stellen Sie sicher, dass die verwendeten Leckageprüfgeräte für alle anwendbaren Kältemittel geeignet sind, d.h. funkenfrei, ausreichend abgedichtet oder eigensicher sind.

Vorhandensein eines Feuerlöschers

Wenn an Kühlgeräten oder zugehörigen Komponenten heiße Arbeiten durchgeführt werden sollen, sollten geeignete Feuerlöschschrüstungen zur Hand sein. Bereiten Sie einen trockenen Pulver- oder CO₂-Feuerlöscher in der Nähe des Ladebereichs vor.

Keine Zündquelle

Niemand darf Zündquellen in einer Weise verwenden, die eine Brand- oder Explosionsgefahr verursachen kann, wenn Arbeiten im Zusammenhang mit Kälteanlagen durchgeführt werden, die die Aussetzung von Rohrleitungsarbeiten beinhalten. Alle möglichen Zündquellen, einschließlich des Rauchens, sollten von den Orten der Installation, Reparatur, Demontage und Entsorgung weit entfernt gehalten werden, wobei Kältemittel in den umgebenden Raum freigesetzt werden können. Vor der Durchführung der Arbeiten sollte der Bereich um das Gerät überprüft werden, um sicherzustellen, dass keine Entflammungsgefahr oder Zündgefahr besteht. Schild "Rauchen verboten" muss angezeigt werden

Belüftungsfläche

Stellen Sie sicher, dass der Bereich im Freien oder gut belüftet ist, bevor Sie in die Anlage einbrechen oder heiße Arbeiten durchführen. Während der Dauer der Arbeiten sollte ein gewisses Maß an Belüftung eingehalten werden. Die Belüftung soll eventuell freigesetztes Kältemittel sicher verteilen und vorzugsweise von unten in die Atmosphäre abführen.

Inspektion von Kältegeräten

Beim Austausch elektrischer Komponenten sollten diese zweckgeeignet sein und den korrekten Spezifikationen entsprechen. Die Wartungs- und Wartungsrichtlinien des Herstellers sollten jederzeit befolgt werden. Im Zweifelsfall wenden Sie sich bitte an die technische Abteilung des Herstellers um Hilfe.

Elektrische Ausrüstung prüfen

Die Reparatur und Wartung elektrischer Komponenten umfasst eine anfängliche Sicherheitsinspektion und ein Bauteilinspektionsverfahren. Bei Fehlern, die die Sicherheit gefährden könnten, darf die Stromversorgung nicht an den Stromkreis angeschlossen werden, bis der Fehler zufriedenstellend behoben wurde. Wenn der Fehler nicht sofort behoben werden kann, aber der Betrieb fortgesetzt werden muss, ist eine geeignete Zwischenlösung anzuwenden. Dies sollte dem Eigentümer des Gerätes gemeldet werden, damit alle Parteien informiert werden können. Die erste Sicherheitsprüfung sollte Folgendes umfassen:

- Kondensatorentladung: Dies sollte auf sichere Weise erfolgen, um die Möglichkeit von Funken zu vermeiden;

Reparatur von Dichtungskomponenten

? Bei Reparaturen an Dichtungsteilen sollten alle Stromversorgungen von den betriebenen Geräten getrennt werden, bevor die Dichtungskappen usw. entfernt werden. Wenn die Stromversorgung des Geräts während der Wartung unbedingt notwendig ist, sollte an den kritischsten Punkten eine Leckageerkennung in Form eines permanenten Betriebs eingerichtet werden, um vor potenziellen Gefahrensituationen zu warnen.

? Besondere Aufmerksamkeit sollte auf folgende Punkte geachtet werden, um sicherzustellen, dass das Gehäuse beim Arbeiten an elektrischen Komponenten nicht so verändert wird, dass der Schutzgrad beeinträchtigt wird. Dazu gehören Kabelbeschädigungen, übermäßige Anzahl von Verbindungen, Klemmen, die nicht den ursprünglichen Spezifikationen entsprechen, beschädigte Dichtungen, unsachgemäße Montage der Stopfverschlüsse usw.

- Stellen Sie sicher, dass das Gerät sicher installiert ist.

? Stellen Sie sicher, dass die Dichtung bzw. das Dichtungsmaterial nicht so weit verschlechtert ist, dass es nicht mehr als Schutz vor dem Eindringen einer brennbaren Atmosphäre dient. Die Ersatzteile sollten den Spezifikationen des Herstellers entsprechen.

Verdrahtung

Überprüfen Sie, dass das Kabel nicht von Verschleiß, Korrosion, übermäßigem Druck, Vibrationen, scharfen Kanten oder anderen nachteiligen Umwelteinflüssen ausgesetzt ist. Bei der Inspektion sollten auch die Auswirkungen von Alterung oder anhaltenden Vibrationen von Quellen wie Kompressoren oder Lüftern berücksichtigt werden.

Nachweis von brennbaren Kältemitteln

Unter keinen Umständen dürfen potenzielle Zündquellen bei der Suche oder Erkennung von Kältemittellecks verwendet werden. Halogenidbrenner (oder sonstige Detektoren, die eine blanke Flamme verwenden) dürfen nicht verwendet werden.

VERFAHREN ZUR DETEKTION VON LECKEITEN

Die folgenden Leckageerkennungsmethoden gelten für alle Kältemittelsysteme als geeignet. Elektronische Lecksucher können verwendet werden, um Kältemittellecks zu erkennen, aber bei brennbaren Kältemitteln ist die Empfindlichkeit möglicherweise nicht ausreichend oder eine Neukalibrierung erforderlich. (Das Prüfgerät sollte in einem kältemittelfreien Bereich kalibriert werden.) Stellen Sie sicher, dass der Lecksucher keine potenzielle Zündquelle darstellt und für das verwendete Kältemittel geeignet ist. Die Leckageerkennungsvorrichtung sollte als Prozentsatz des Kältemittel-LFL eingestellt und auf eine kalibrierte

Bestätigen Sie das verwendete Kältemittel und den entsprechenden Gasanteil (max. 25%). Lecksuchflüssigkeiten eignen sich auch für die meisten Kältemittel, aber Chlor enthaltende Reinigungsmittel sollten vermieden werden, da Chlor mit dem Kältemittel reagieren und Kupferrohre korrodieren kann

Bei Verdacht auf Leckagen sollten alle offenen Flammen entfernt/gelöscht werden. Wenn ein Leck von Kältemittel festgestellt wird, das hartgelötet werden muss, sollte das gesamte Kältemittel aus dem System zurückgewonnen oder in einem Teil des Systems weit entfernt von dem Leck (über ein Absperrventil) isoliert werden. Die Entfernung des Kältemittels erfolgt gemäß DD. 9.

Entfernung und Evakuierung

Beim Eindringen in den Kältemittelkreislauf zur Wartung oder für andere Zwecke sollten routinemäßige Verfahren angewendet werden. Bei brennbaren Kältemitteln ist es jedoch wichtig, bewährte Verfahren zu befolgen, da die Entflammbarkeit ein wichtiger Faktor ist.

Folgende Verfahren sind zu beachten:

- Entfernen des Kältemittels;
- Spülung des Kreislaufs mit Inertgas (optional für A2L);
- Evakuierung (optional für A2L);
- Spülung mit Inertgas (optional für A2L);

? Öffnen Sie den Stromkreis durch Schneiden oder Hartlöten.

Die Kältemittelladung sollte in die richtige Recyclinggasflasche zurückgewonnen werden. Bei Geräten, die andere brennbare Kältemittel als das A2L-Kältemittel enthalten, ist ein sauerstofffreies Stickstoff-Spülsystem anzuwenden, um die Geräte für brennbare Kältemittel sicher zu machen. Dieser Vorgang muss möglicherweise mehrmals wiederholt werden. Druckluft oder Sauerstoff dürfen nicht zum Spülen des Kältemittelsystems verwendet werden.

Bei Geräten, die brennbare Kältemittel (mit Ausnahme von A2L-Kältemitteln) enthalten, muss die Kältemittelspülung dadurch durchgeführt werden, dass das Vakuum im System mit sauerstofffreiem Stickstoff aufgebrochen und bis zum Betriebsdruck fortgesetzt wird, dann in die Atmosphäre abgegeben und schließlich das Vakuum abgesaugt wird. Der Vorgang sollte so lange wiederholt werden, bis kein Kältemittel im System vorhanden ist. Bei Verwendung einer fertigen sauerstofffreien Stickstoffladung sollte die Anlage auf Atmosphärendruck entlüftet werden, damit die Arbeit durchgeführt werden kann. Soll ein Lötvorgang an einem Rohr durchgeführt werden, ist dieser Vorgang absolut wesentlich

Stellen Sie sicher, dass der Auslass der Vakuumpumpe nicht in der Nähe einer möglichen Zündquelle liegt und gut belüftet ist.

Gebührenverfahren

Zusätzlich zu den üblichen Füllvorgängen sind folgende Anforderungen zu beachten. Stellen Sie sicher, dass beim Einsatz der Befüllvorrichtung keine Verunreinigung mit verschiedenen Kältemitteln auftritt. Die Schläuche oder Leitungen sollten so kurz wie möglich sein, um die darin enthaltene Kältemittelmenge zu minimieren.

- Die Zylinder sollten gemäß den Anweisungen in ihrer richtigen Position gehalten werden.
- Stellen Sie sicher, dass das Kältesystem geerdet ist, bevor es mit Kältemittel befüllt wird.
- Kennzeichnen Sie das System, wenn das Laden abgeschlossen ist (falls es noch nicht abgeschlossen ist).
- Es sollte besonders darauf geachtet werden, das Kühlsystem nicht zu voll zu laden. Bevor das System wieder aufgefüllt wird, sollte es mit einem geeigneten Spülgas druckgeprüft werden. Die Anlage soll nach Abschluss der Ladung, aber vor der Inbetriebnahme auf Dichtigkeit geprüft werden. Vor dem Verlassen der Baustelle soll eine anschließende Dichtigkeitsprüfung durchgeführt werden.

Ruhestandsaufnahme

Vor der Durchführung dieses Verfahrens muss sich der Techniker vollständig mit dem Gerät und allen seinen Details vertraut machen. Die empfohlene gute Praxis ist die sichere Rückgewinnung aller Kältemittel. Vor der Durchführung der Aufgabe sollten Öl- und Kältemittelproben entnommen werden, falls eine Analyse vor der Wiederverwendung des zurückgewonnenen Kältemittels erforderlich ist. Bevor die Mission beginnt, muss Strom zur Verfügung stehen.

- A) Machen Sie sich mit dem Gerät und dessen Betrieb vertraut.
- b) Elektrische Trennsysteme.
- c) Bevor Sie das Verfahren ausprobieren, stellen Sie sicher, dass
 - Bei Bedarf können mechanische Handhabungsgeräte zum Handhaben von Kältemittelzylindern eingesetzt werden;
 - alle persönlichen Schutzausrüstungen sind verfügbar und korrekt eingesetzt;
 - Der Recyclingprozess wird immer von qualifiziertem Personal überwacht;
 - Recyclinggeräte und Gasflaschen entsprechen den entsprechenden Normen.
- d) Kältemittelanlage nach Möglichkeit gepumpt.
- e) Wenn ein Vakuum nicht möglich ist, stellen Sie einen Verteiler her, damit das Kältemittel aus den einzelnen Teilen der Anlage entfernt werden kann.
- f) Stellen Sie sicher, dass der Zylinder auf der Waage liegt, bevor Sie das Recycling durchführen.
- g) Starten Sie die Recyclingmaschine und befolgen Sie die Anweisungen.
- h) Flaschen nicht überfüllen (nicht mehr als 80 Vol.-% der flüssigen Füllung).
- i) Überschreiten Sie den maximalen Betriebsdruck des Zylinders nicht, auch nur vorübergehend.
- j) Wenn die Gasflasche ordnungsgemäß gefüllt wurde und der Prozess abgeschlossen ist, stellen Sie sicher, dass die Gasflasche und das Gerät unverzüglich vom Standort entfernt werden und dass alle Trennventile am Gerät geschlossen sind.
- k) Das zurückgewonnene Kältemittel darf nicht in eine andere Kälteanlage geladen werden, es sei denn, es wurde gereinigt und geprüft.

Etikett

Das Gerät sollte mit einem Etikett gekennzeichnet sein, dass es stillgelegt und von Kältemittel entleert wurde. Das Etikett muss datiert und unterschrieben sein. Bei Geräten, die ein brennbares Kältemittel enthalten, stellen Sie sicher, dass das Gerät ein Etikett hat, das besagt, dass das Gerät ein brennbares Kältemittel enthält.

Wiederherstellung

Wenn das Kältemittel aus dem System entfernt wird, sei es für die Wartung oder die Stilllegung, wird empfohlen, das gesamte Kältemittel sicher zu entfernen.

1. Spezifikation

Modell	PW010-KZXYC-E	PW020-KZXYC-E	PW030-KZXYC-E	PW040-KZXYC-E
Betriebslufttemperatur ()	-20 ~43			
Leistungsbedingungen: Luft 27 , Wasser 26 , Luftfeuchtigkeit 80%				
Heizleistung (kW)	6.0~1.6	9.0~2.2	12.0~3.0	16.0~4.5
Heizleistung (Btu)	20470~5460	30700~6820	40940~10240	54590~15350
Stromverbrauch (kW)	0.97~0.12	1.36~0.15	1.82~0.19	2.42~0.28
COP	6.2~13.3	6.6~14.5	6.6~15.8	6.6~15.8
COP bei 50% Kapazität	9.50	10.20	10.50	10.50
Leistungsbedingungen: Luft 15 , Wasser 26 , Luftfeuchtigkeit 70%				
Heizleistung (kW)	4.6~1.3	7.0~1.7	9.3~2.2	12~3.3
Heizleistung (Btu)	15700~4435	23880~5800	31700~7500	40950~11260
Stromverbrauch (kW)	1.02~0.19	1.46~0.24	1.86~0.29	2.45~0.44
COP	4.5~6.8	4.8~7.2	5.0~7.5	4.9~7.5
COP bei 50% Kapazität	5.80	6.20	6.50	6.50
Leistungsbedingungen: Luft 35 , Wasser 28 , Luftfeuchtigkeit 80%				
Kühlleistung (kW)	4.0	6.0	8.0	9.0
Stromverbrauch (kW)	1.14	1.71	2.29	2.57
EER	3.50	3.50	3.50	3.50
Schalldruck dB(A) bei 1m	36~48	38~49	40~50	43~53
Schalldruck bei 50% Kapazität bei 1m dB (A)	42	42	45	46
Schalldruck dB(A) bei 10m	18~28	19~29	20~30	23~31
Wärmetauscher	PVC-Spiralrohr aus Titanium			
Gehäuse	ABS Kunststoffgehäuse schwarz			
Stromversorgung	230V/1 Ph/50Hz/60Hz			
Wasseranschluss (mm)	Φ50			
Maximale Eingangsleistung (kW)	1.5	2.3	2.9	3.5
Maximaler Strom (A)	7.2	11.1	14.0	16.0
Empfohlener Wasserfluss (m³/h)	2.6	3.9	5.2	6.9
Wasserdruckabfall (max.) kPa	2	5	9	9
Nettogewicht/Brutto Gewicht (kg)	52/62	60/70	62/72	80/92
Körpergröße (mm)	1036*410*605			1130*480*816
Kältemittel	R290	R290	R290	R290
Kompressoren	HIGHLY			
Vierwegeventil	SHANHUA			
Expansionsventil	SHANHUA			
Frequenztreiberplatine	Chi co			
Betriebswassertemperatur () * Heizung	9 ~40			
Betriebswassertemperatur () * gekühlt	9 ~35			

Modell	PW050-KZXYC-E	PW060-KZXYC-E	PW070-KZXYC-E	PW080-KZXYC-E
Betriebslufttemperatur ()	-20 ~43			
Leistungsbedingungen: Luft 27 , Wasser 26 , Luftfeuchtigkeit 80%				
Heizleistung (kW)	20.0~5.0	24.0~6.0	28~6.8	32~9.4
Heizleistung (Btu)	68240~17060	81890~20470	95540~23203	109188~32074
Stromverbrauch (kW)	3.03~0.32	3.64~0.38	4.12~0.43	4.85~0.61
COP	6.6~15.8	6.6~15.8	6.8~15.8	6.6~15.3
COP bei 50% Kapazität	10.50	10.50	10.60	10.40
Leistungsbedingungen: Luft 15 , Wasser 26 , Luftfeuchtigkeit 70%				
Heizleistung (kW)	15~3.8	18~4.6	23~5.5	26.3~6.3
Heizleistung (Btu)	51180~12970	61420~15700	78479~18767	89739~21496
Stromverbrauch (kW)	3.06~0.51	3.67~0.61	4.7~0.72	4.96~0.88
COP	4.9~7.5	4.9~7.5	4.9~7.6	5.3~7.2
COP bei 50% Kapazität	6.50	6.50	6.3	6.25
Leistungsbedingungen: Luft 35 , Wasser 28 , Luftfeuchtigkeit 80%				
Kühlleistung (kW)	11.0	13.0	14.9	17.2
Stromverbrauch (kW)	3.14	3.72	3.92	4.53
EER	3.50	3.50	3.80	3.80
Schalldruck dB(A) bei 1m	43~54	44~56	47~58	48~60
Schalldruck bei 50% Kapazität bei 1m dB (A)	48	49	52	54
Schalldruck dB(A) bei 10m	24~32	25~33	27~38	28~40
Wärmetauscher	PVC-Spiralrohr aus Titanium			
Gehäuse	ABS Kunststoffgehäuse schwarz			
Stromversorgung	230V/1 Ph/50Hz/60Hz			
Wasseranschluss (mm)	Φ50			
Maximale Eingangsleistung (kW)	4.4	4.7	4.8	5.4
Maximaler Strom (A)	20.2	21.5	21.8	24.5
Empfohlener Wasserfluss (m³/h)	8.6	10.3	12.04	13.76
Wasserdruckabfall (max.) kPa	14	19	11	12
Nettogewicht/Brutto Gewicht (kg)	83/95	86/98	118/132	120/134
Körpergröße (mm)	1130*480*816		1235*490*980	
Kältemittel	R290	R290	R290	R290
Kompressoren	HIGHLY			
Vierwegeventil	SHANHUA			
Expansionsventil	SHANHUA			
Frequenztreiberplatine	Chi co			
Betriebswassertemperatur () * Heizung	9 ~40			
Betriebswassertemperatur () * gekühlt	9 ~35			

* Die oben genannten Daten können ohne vorherige Ankündigung geändert werden.

2. Abmessungen

2.1 Einheit mm

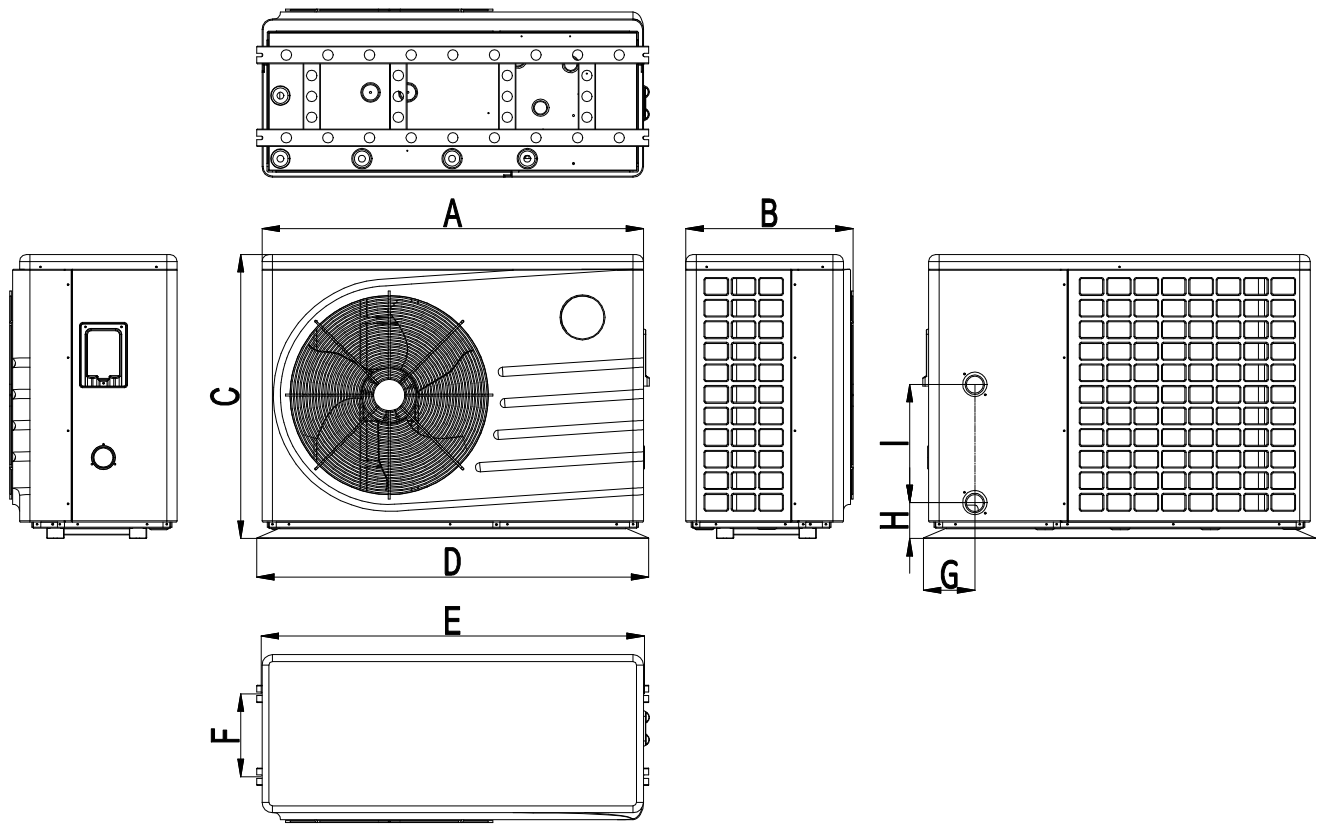

Model I	A	B	C	D	Und	F	G	H	Ich
PW010-KZXCYC-E	1006	410	605	1036	1021	180	141	102	250
PW020-KZXCYC-E	1006	410	605	1036	1021	180	147	102	300
PW030-KZXCYC-E	1006	410	605	1036	1021	180	147	102	300
PW040-KZXCYC-E	1100	480	816	1130	1105	238	148	102	340
PW050-KZXCYC-E	1100	480	816	1130	1105	238	148	102	400
PW060-KZXCYC-E	1100	480	816	1130	1105	238	148	102	470
PW070-KZXCYC-E	1211	490	980	1235	1220	240	147	102	420
PW080-KZXCYC-E	1211	490	980	1235	1220	240	147	102	470

2.2 Explosionsansicht

PW010/020/030/040/050/060/070/080-KZXYC-E

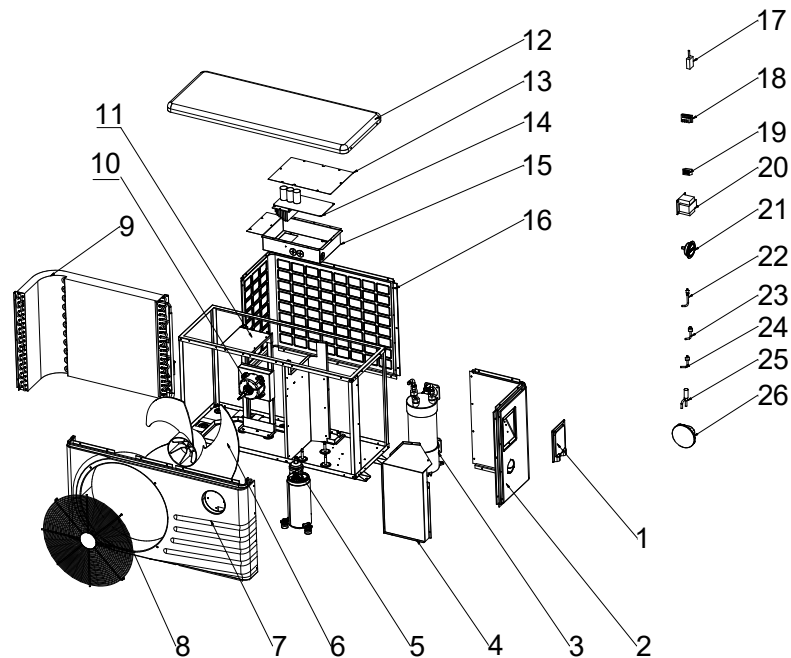

N0	Ersatzteile	N0	Ersatzteile
1	Anschluskl emmenabdeckung	16	Hinter dem Panel
2	Rechtes Panel	17	R290 Kältemittel-Leckagesensor
3	Ti tanschaum	18	Anschluskl emme
4	Geräuschunterdrückungshaube	19	Anschluskl emme
5	Kompressoren	20	Reaktoren
6	Lüfterflügel	21	Druckmesser
7	Frontplatte	22	Nadelventil
8	Lüfterschutznetz	23	Hochspannungsschalter
9	Rippenwärmetauscher	24	Niederspannungsschalter
10	Auto	25	Elektronisches Expansionsventil
11	Halterung für Motoren	26	Drahtgebundene Steuerung
12	Oberer Deckel	27	Nadelventil
13	Elektrischer Kastendeckel		
14	Antriebsplatte		
15	Elektrische Box		

3. Installation und Anschluss

3.1 Anmerkung

Die Fabrik liefert nur Wärmepumpen. Alle übrigen Komponenten, einschließlich gegebenenfalls Bypass, müssen vom Benutzer oder Installateur bereitgestellt werden.

Hinweis:

Bitte beachten Sie bei der Installation der Wärmepumpe folgende Regeln:

1. Eventuelle Zugabe von Chemikalien muss in einer der Wärmepumpe nachgeschalteten Rohrleitung erfolgen.
2. Wenn der Wasserdurchfluss der Schwimmbadpumpe um mehr als 20% größer ist als der zulässige Durchfluss durch den Wärmetauscher der Wärmepumpe, wird ein Bypass installiert.
3. Installieren Sie die Wärmepumpe oberhalb des Wasserspiegels des Schwimmbades.
4. Stellen Sie die Wärmepumpe immer auf einem soliden Fundament und verwenden Sie die mitgelieferte Gummihalterung, um Vibrationen und Geräusche zu vermeiden.
5. Halten Sie die Wärmepumpe immer aufrecht. Wenn das Gerät schon in einem Winkel gehalten wurde, warten Sie mindestens 24 Stunden vor dem Start der Wärmepumpe.

3.2 Standort der Wärmepumpe

Das Gerät funktioniert ordnungsgemäß an jeder gewünschten Position, solange die folgenden drei Elemente vorhanden sind:

1. Frische Luft-2. Elektrizität-3. Schwimmbadfilter

Das Gerät kann in nahezu jedem Außenort installiert werden, solange ein definierter Mindestabstand zu anderen Objekten eingehalten wird (siehe Bild unten). Bitte konsultieren Sie Ihren Installateuren für die Installation des Hallenbades. Die Installation an windigen Orten bringt überhaupt keine Probleme, im Gegensatz zu Gasheizungen (einschließlich Pilotflammenprobleme).

Hinweis: Installieren Sie diese Maschine niemals in geschlossenen Räumen mit begrenztem Luftvolumen, in denen die aus der Maschine abgelassene Luft wiederverwendet wird, oder in der Nähe von Büschen, die den Lufteinlass blockieren könnten. Eine derartige Position beeinträchtigt die kontinuierliche Frischluftzufuhr, führt zu einer Verringerung des Wirkungsgrades und verhindert möglicherweise eine ausreichende Wärmeabgabe.

Mindestgröße siehe Bild unten.

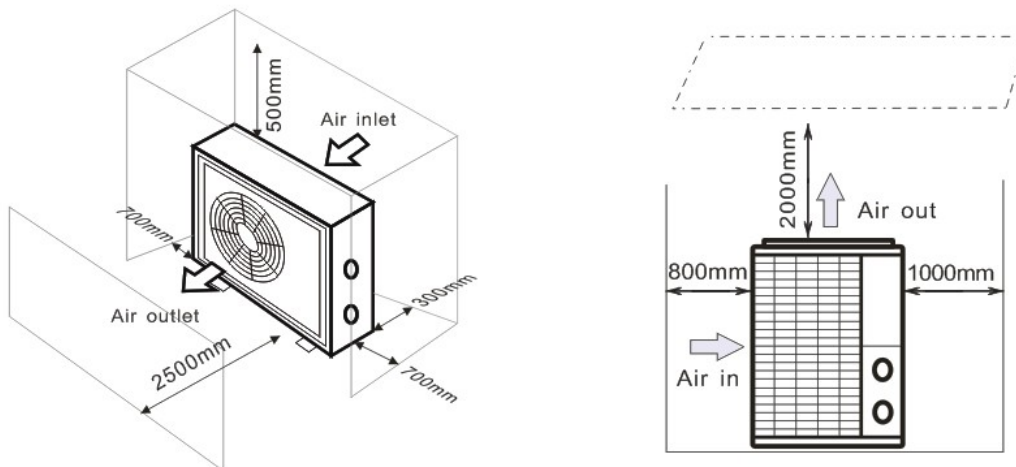

3.3 Entfernung zum Schwimmbad

Die Wärmepumpe wird in der Regel im Umfangsbereich von 7,5 m vom Schwimmbad entfernt installiert. Je größer der Abstand zum Pool ist, desto größer ist der Wärmeverlust in den Rohren. Da die Rohrleitungen meist unterirdisch liegen, sind die Wärmeverluste in Entfernungen bis zu 30 m (15 m Hin- und Rückpumpe; insgesamt 30 m) gering, es sei denn, der Boden ist feucht oder der Grundwasserspiegel ist hoch. Für jeden Unterschied von 5 ° C zwischen der Wassertemperatur im Becken und der Bodentemperatur um die Rohrleitung wird der Wärmeverlust pro 30 m grob auf 0,6 kWh (2.000 BTU) geschätzt. Dies erhöht die Betriebszeit um 3 bis 5%.

3.4 Einbau eines Rückschlagventils

Hinweis: Bei Verwendung von automatischen Dosiergeräten für Chlor und Säure (pH) muss die Wärmepumpe vor zu hohen chemischen Konzentrationen geschützt werden, die den Wärmetauscher korrodieren können. Eine derartige Vorrichtung muß daher stets stromabwärts der Wärmepumpe in die Rohrleitung eingebaut werden, und es ist empfehlenswert, Rückströmung ohne Wasserumlauf zu verhindern, ein Rückschlagventil zu installieren.

Schäden an der Wärmepumpe, die durch die Nichteinhaltung dieser Anweisung entstehen, sind von der Garantie ausgeschlossen.

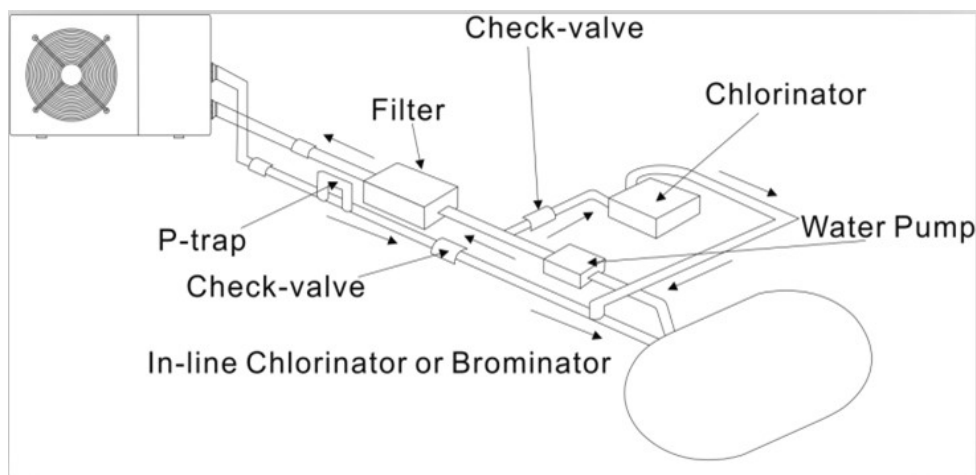

3.5 Typische Anordnung

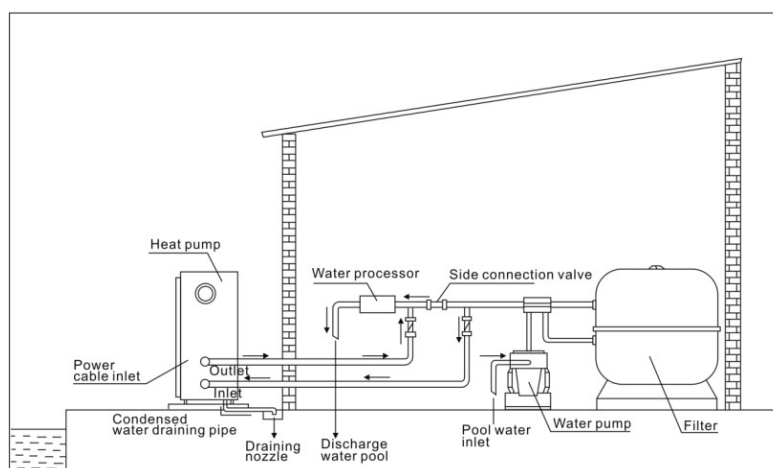

Hinweis: Die Anordnung ist lediglich ein Veranschaulichungsbeispiel.

3.6 Bypass anpassen

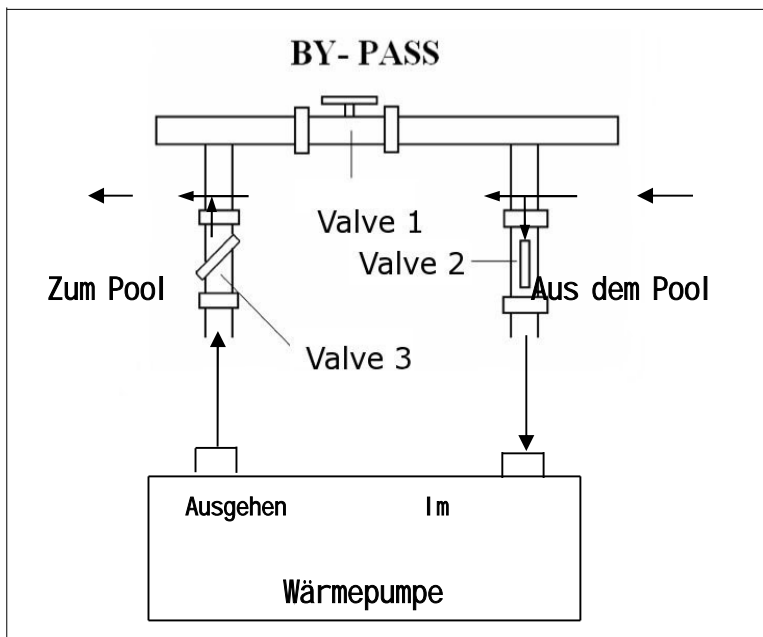

Verwenden Sie folgende Schritte, um den Bypass einzustellen:

- Alle drei Ventile vollständig öffnen

Ventil 1 langsam schließen, bis der Wasserdruck um ca. 100 bis 200 g ansteigt

- Schließen Sie das Ventil ca. 3 Halbwerts zur Regelung des Gasdrucks im Kühlsystem

Wenn auf dem Bildschirm der Fehlercode E03 angezeigt wird, schließen Sie das Ventil 1 schrittweise, um den Wasserfluss zu erhöhen und stoppen, wenn der Code verschwindet.

Hinweis: Betrieb ohne Bypass oder unsachgemäß geregelter Bypass kann zu einem schlechten Betrieb der Wärmepumpe führen und die Wärmepumpe beschädigen, wodurch die Garantie ungültig wird.

3.7 Elektrischer Anschluss

Hinweis: Obwohl die Wärmepumpe vom Rest des Schwimmbadsystems elektrisch isoliert ist, verhindert dies nur, dass Strom in oder aus dem Wasser im Schwimmbad fließt. Um einen Kurzschluss innerhalb des Geräts zu verhindern, ist noch eine Erdung erforderlich. Immer eine gute Erdungsverbindung vorhanden.

Bevor Sie das Gerät anschließen, überprüfen Sie, ob die Versorgungsspannung mit der Betriebsspannung der Wärmepumpe übereinstimmt.

Es wird empfohlen, die Wärmepumpe an einen Stromkreis mit eigener Sicherung oder Leistungsschalter anzuschließen (langsamer Typ; Kurve D) und eine ausreichende Verdrahtung zu verwenden (siehe Tabelle unten).

Schließen Sie die Kabel an den Klemmenblock mit der Aufschrift "Stromversorgung" an.

Neben dem ersten befindet sich der zweite Anschlussklemme mit der Bezeichnung "Wasserpumpe". Die Filterpumpe (max. 5A/240V) kann hier an den zweiten Klemmenblock angeschlossen werden. Dadurch kann der Filterpumpenbetrieb durch die Wärmepumpe gesteuert werden.

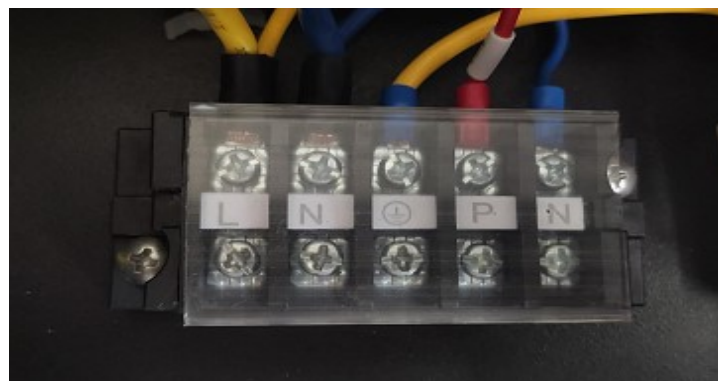

Modell	Spannung (V)	Sicherung oder Stromkreis Leistungsschalter (A)	Maximaler Strom (A)	Drahtdurchmesser mm 2 (maximale Länge von 15 m)
PW010-KZXYC-E	220–240	16	7.2	3* 1,5 mm2
PW020-KZXYC-E	220–240	16	11.1	3* 2,5 mm2
PW030-KZXYC-E	220–240	25	14.0	3* 2,5 mm2
PW040-KZXYC-E	220–240	25	16.0	3*4mm2
PW050-KZXYC-E	220–240	32	20.2	3* 4 mm2
PW060-KZXYC-E	220–240	32	21.5	3* 4 mm2
PW070-KZXYC-E	220–240	32	21.8	3* 6 mm2
PW080-KZXYC-E	220–240	32	24.5	3* 6 mm2

3.8 Erstbetrieb

Hinweis: Um das Wasser im Schwimmbad (oder Whirlpool) zu erwärmen, muss die Filterpumpe betrieben werden, damit das Wasser durch die Wärmepumpe zirkuliert. Wenn das Wasser nicht zirkuliert, startet die Wärmepumpe nicht.

Sobald alle Verbindungen abgeschlossen und überprüft wurden, führen Sie die folgenden Schritte aus:

1. Schalten Sie die Filterpumpe ein. Überprüfen Sie auf Leckagen und bestätigen Sie, dass Wasser aus dem Pool fließt.
2. Schließen Sie die Stromversorgung an die Wärmepumpe an und drücken Sie die Ein/Aus-Taste am elektronischen Bedienfeld. Das Gerät wird nach Ablauf der Zeitverzögerung aktiviert (siehe unten).
3. Überprüfen Sie nach einigen Minuten, ob die aus dem Gerät ausgeblasene Luft kühlend ist.
4. Wenn Sie die Filterpumpe abschalten, sollte das Gerät auch automatisch abschalten, wenn Sie den Durchflussschalter nicht einstellen.
5. Lassen Sie die Wärmepumpe und die Filterpumpe 24 Stunden am Tag laufen, bis die gewünschte Wassertemperatur erreicht ist. Zu diesem Zeitpunkt wird die Wärmepumpe nicht mehr funktionieren. Danach wird es automatisch neu gestartet (solange die Filterpumpe läuft), wenn die Poolwassertemperatur um 2 Grad unter der eingestellten Temperatur fällt.

Je nach Anfangstemperatur des Wassers im Schwimmbad und der Lufttemperatur kann es mehrere Tage dauern, bis das Wasser auf die gewünschte Temperatur erwärmt wird. Eine gute Schwimmbeckenabdeckung kann die benötigte Zeitdauer erheblich reduzieren.

Wasserflussschalter:

Es ist mit einem Durchflussschalter ausgestattet, um den Betrieb der Wärmepumpe bei unzureichendem Wasserdurchfluss zu verhindern. Wenn die Poolpumpe läuft, wird sie eingeschaltet und wenn die Pumpe ausgeschaltet ist, wird sie ausgeschaltet. Wenn der Poolwasserstand mehr als 1 Meter über oder unter dem automatischen Einstellknopf der Wärmepumpe liegt, muss Ihr Händler möglicherweise dessen Anfangs-

sstart anpassen.

Zeitverzögerung-Die Wärmepumpe verfügt über eine integrierte Startverzögerung von 3 Minuten, um den Stromkreis zu schützen und übermäßigen Kontaktverschleiß zu vermeiden. Nach Ablauf dieser Zeitverzögerung wird das Gerät automatisch neu gestartet. Selbst kurze Stromunterbrechungen können diese Zeitverzögerung auslösen und verhindern, dass das Gerät sofort wieder gestartet wird. Zusätzliche Stromunterbrechungen während dieser Verzögerung haben keinen Einfluss auf die 3-minütige Verzögerungsdauer.

3.9 Kondensation

Die in die Wärmepumpe eingesaugte Luft wird durch den Betrieb der Wärmepumpe zur Erwärmung des Beckenwassers stark gekühlt, was zu Kondensation an den Rippen des Verdampfers führen kann. Bei hoher relativer Luftfeuchtigkeit kann die Kondensationsmenge bis zu mehreren Liter pro Stunde betragen. Dies kann manchmal fälschlicherweise als Wasserundichtigkeit angesehen werden.

4. Zubehör

Zubehörmontage

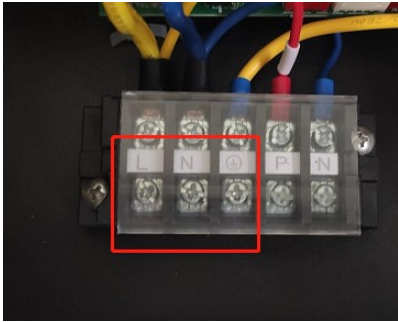
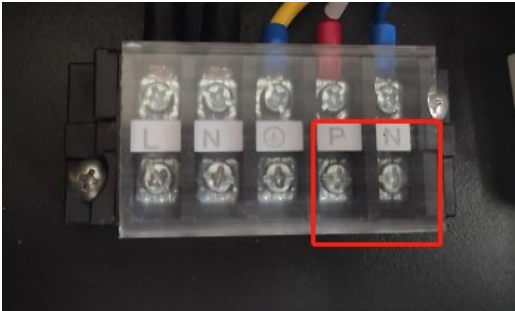
	<p>Kabelführung</p> <ol style="list-style-type: none"> 1. Öffnen Sie den Deckel des Geräts. 2. Befestigen Sie die Leitungen an den Anschlussklemmen (LN-Teile).
	<p>Wasserpumpenverkabelung</p> <ol style="list-style-type: none"> 1. Öffnen Sie den Deckel des Geräts. 2. Befestigung von Leitern an Anschlussklemmen (PN-Teile)

5. Elektrische Verdrahtung

5.1 PW010/020/030/040/050 - KZXYC- E

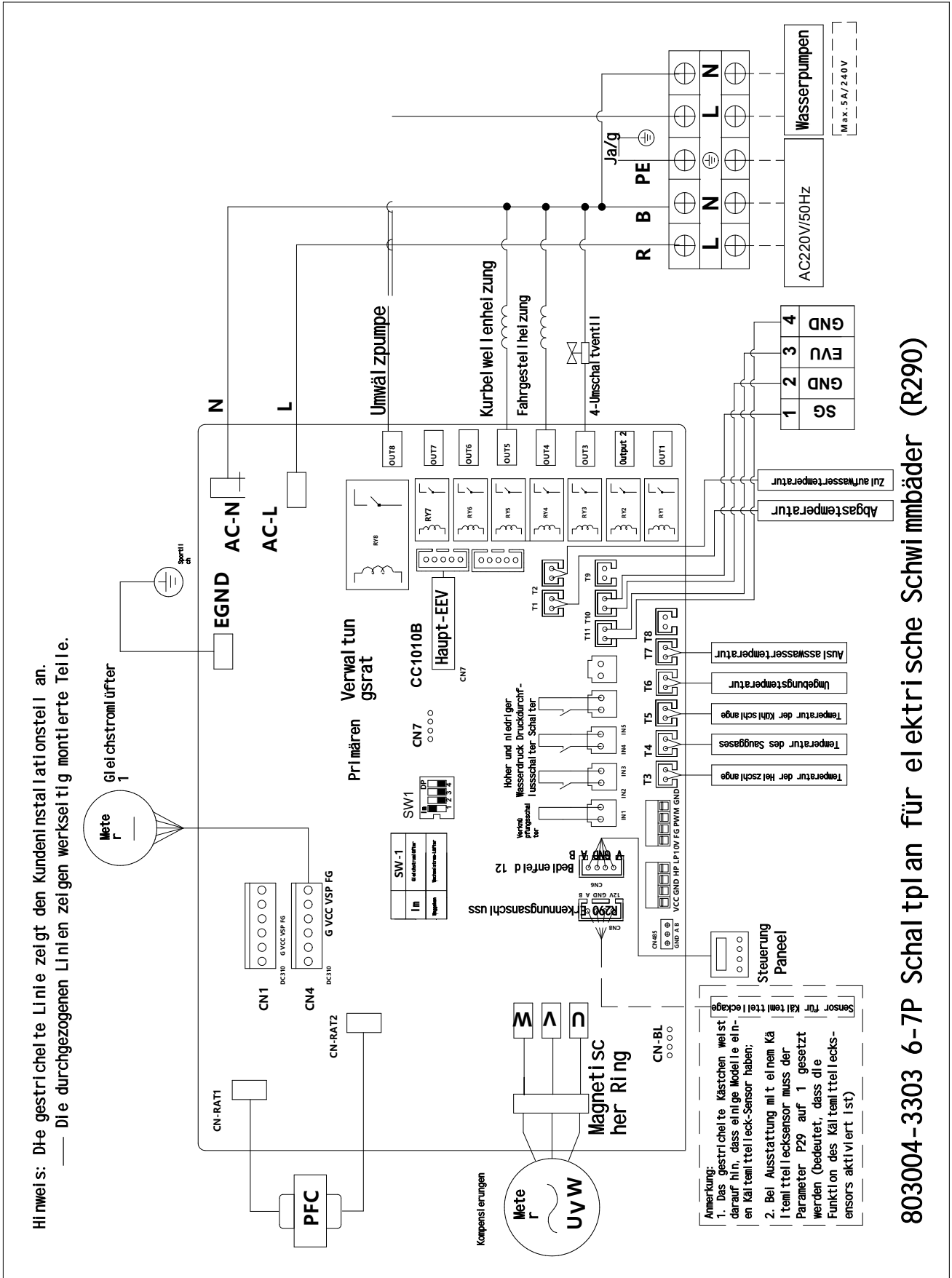

Anmerkung:

(1) Das obige elektrische Verdrahtungsdiagramm dient nur Ihrer Referenz, bitte beziehen Sie sich auf das veröffentlichte Verdrahtungsdiagramm.

(2) Die Schwimmbadwärmepumpe muss gut geerdet sein, obwohl der Einheitswärmetauscher vom Rest der Einheit elektrisch isoliert ist. Es ist weiterhin notwendig, das Gerät zu erden, um einen Kurzschluss innerhalb des Geräts zu verhindern. Zusätzlich ist eine Verklebung erforderlich.

Trenneinrichtung: Die Trenneinrichtung (Leistungsschalter, geschmolzene oder nicht geschmolzene Schalter) sollte in Sichtlinie des Geräts liegen und leicht zugänglich sein. Dies ist eine gängige Praxis bei gewerblichen und privaten Wärmepumpen. Es verhindert, dass unbeaufsichtigte Geräte aus der Ferne eingeschaltet werden und ermöglicht das Ausschalten der Geräte während der Wartung.

6. Anzeige Controller-Betrieb

LED-Anzeigesteuerung

6.1 Überblick

Dieser Regler wurde speziell für die Pool-Wärmepumpen-Serie entwickelt und hat folgende Eigenschaften:

Heiz- und Kühlmodus;

Kann die Betriebs- und Einstellparameter des Systems anzeigen und ändern, was für Benutzer bequem ist, um zu installieren und zu testen.

mit automatischem Schutz und Fehleralarmfunktion;

Mit leistungsstarken Systemschutzfunktionen, wie Kompressorverzögerungsschutz, Hochdruck, Niederdruck, Sensorschutz, Wasserflusserkennung usw.;

Die Kommunikationsentfernung zwischen der Wärmepumpeneinheit und der Fernbedienung sollte nicht weniger als 100 Meter betragen. Der Kommunikationsport ist 485 Kommunikation.

Starke Anti-Interferenz und stabile Leistung.

6.2 Grundmodell des Systemregeldiagramms

Systemdiagramm



Steuerungsprinzip

Die Außeneinheit läuft gemäß den Befehlen der Fernbedienung

Die Fernbedienung kann die Betriebsparameter ändern und die Betriebsparameter an die Außeneinheit senden



Außeneinheit kann den Betriebszustand erkennen und Informationen oder Fehler an die Fernbedienung senden







6.3 Fernbedienung (LCD-Wire-Controller (mit WIFI))

















- 1) Nach dem Einschalten wird es 3 Sekunden lang im Vollbild angezeigt und dann in den normalen Betriebszustand gelangt;
- 2) Beim Herunterfahren: Die Hauptschnittstelle zeigt die Elemente "Wassereinflasstemperatur", "Wasserauslasstemperatur" und "Uhr" an;
- 3) Beim Einschalten: Die Hauptschnittstelle zeigt "Stromversorgung", "Einflaswassertemperatur", "Auslasswassertemperatur", "Pumpe", "Lüfter", "Kompressor", "Betriebsmodus", "Frequenzmodus", "Uhr", "Timing Status" Projekt;

Symbol Bedeutung

Icons	Bedeutung	Icons	Bedeutung
	Heizmethode		Kühlmodus
	Fehlfunktion		Abtaubetrieb
	Frostschutz		Leistungsstarker Modus
	Standardmodus		Stille Modus
	Kompressoren		Lüfter



	Wasserpumpe		Elektrische Heizung
	Drahtloses Netzwerk		Optoelektronisches Signal (EVU)
	Netzsignale (SG)		Sperrbildschirm
	Uhren		

6.4 Kritische Operationen









Knopf	Vornamen	Funktionalität
	Kraftkraft Knopf	> Lange drücken "  "3 Sekunden zum Ein/Ausschalten; > In anderen Benutzeroberflächen drücken Sie kurz "  "Zurück zur Hauptschnittstelle;
	Taste nach oben	> Beim Einschalten drücken Sie in der Hauptschnittstelle "  "Stellen Sie die Temperatur im aktuellen Modus ein;
	Down-Taste	> Beim Einschalten drücken Sie in der Hauptschnittstelle "  "Stellen Sie die Temperatur im aktuellen Modus ein;
	Taste für Uhr	> Im Ein/Aus-Zustand drücken Sie kurz auf "  " "Stellen Sie die Uhr und kombinieren Sie"  "Und"  " "Um die Uhr einzustellen; > im Ein/Aus-Zustand, lange drücken"  "Timer einstellen und kombinieren"  "Und" "  "Setzen Sie den Timer;
	Abfrageschlüssel	> Beim Einschalten drücken Sie lange auf "Tian", um den Modus zu wechseln;

6.5 Parameterabfrage und -einstellung

6.5.1 Benutzerparameterabfrage





Drücken Sie im Ein/Aus-Zustand direkt die Taste "  Taste, um den Parameterabfragestatus aufzurufen, drücken Sie zu diesem Zeitpunkt ? "  , "  ? Fragen Sie die Parameter von A01-A16 wie folgt ab;

Code	Vornamen	Geltungsbereich	Werte anzeigen
A01	Zulaufwassertemperatur	- 30~99°C	Messwerte
A02	Auslasswassertemperatur	- 30~99°C	Messwerte
A03	Umgebungstemperatur	- 30~99°C	Messwerte
A04	Abgastemperatur	0~125°C	Messwerte
A05	Temperatur der Rücktemperatur	- 30~99°C	Messwerte
A06	Außenspulentemperatur	- 30~99°C	Messwerte
A07	Innere Spulentemperatur	- 30~99°C	Messwerte
A08	Öffnung des Hauptexpansionsventils	0 ~ 480	
A09	Erhöhung der Enthalpie Öffnung des Expansionsventils	0 ~ 480	
A10	Kompressorstrom		
A11	Heizkörpertemperatur		
A12	Gleichstrombusspannungswert		
A13	Istgeschwindigkeit der Presse		
A14	DC-Lüfter 1 Geschwindigkeit		Wenn ein einzelner Lüfter vorhanden ist, wird er hier angezeigt. Bei zwei Lüftern die Drehzahl des Lüfters 1
A15	DC-Lüfter 2 Geschwindigkeiten		Wenn ein einzelner Lüfter vorhanden ist, wird die Anzeige 0 angezeigt. Bei zwei Lüftern die Drehzahl des Lüfters 2
A16	Kältemittelgaskonzentration	0 ~ 100%	

6.5.2 Parameterabfrage und -einstellung: (kann eingestellt werden, Passwort: 0814)
 Im Ein/Aus-Zustand kann gleichzeitig gedrückt und gehalten werden "  + " ? Taste 3 Sekunden, um den Zustand der Passworteingabe einzugeben. Zu diesem Zeitpunkt wird die zehnstellige "0" der Stunde in  Der Uhrbereich blinkt. Drücken Sie an diesem Punkt kurz auf "  "Schlüsselbewegungsposition. Einstellige Zahl der Stunden blinkt. Kombination "  "Und"  Geben Sie "8" ein und drücken Sie "  Drücken Sie noch einmal. Die zehn Ziffern der Minutenzahl blinken, geben Sie "1" ein. Drücken Sie "  Drücken Sie noch einmal. Eine Stelle der Minutenzahl blinkt, geben Sie "4" ein. Nachdem Sie Ihr Passwort richtig eingegeben haben, drücken Sie "  Drücken Sie erneut die Taste, um das Passwort zu bestätigen, und rufen Sie die Abfrageschnittstelle für Projektparameter auf (wenn das Passwort falsch ist, kehren Sie zur

Code	Parameter	Geltungsbereich	Standardwert
P1	Temperaturunterschiede	1~18°C	1°C
P2	Abkühlung Einstelltemperatur	8°C~35°C	27°C
P3	HeizEinstelltemperatur	5°C~40°C	27°C
P4	Temperaturkompensation des Zulaufwassers	-5°C~15°C	0°C
P5	Tauzyklen	20~ 90 Minuten	45 Min
P6	AbtauEinstelltemperatur	-9°C~-1°C	-3°C
P7	Abtauzeit	5~ 20 Minuten	8 Min
P8	AbtauAuslösttemperatur	1°C~40°C	20°C
P9	AbtauUmgebung und Spulentemperaturdifferenz	0°C~15°C	9°C
P10	Umgebungstemperatur zum Abtauen	0°C~20°C	17°C

6.6 Uhreinstellungen

Uhreinstellung: (kann eingestellt werden, um einzuschalten oder auszuschalten)
 Kurzdrücken "  Taste, wird die Uhr eingestellt. Die Stunde blinkt zuerst, was anzeigt, dass der Stundenwert der aktuellen Uhrzeit durch "  "Und"  "Der Schlüssel. Jedes Mal... "  Drücken Sie die Taste und die Stunde wird jedes Mal um eins erhöht  Drücken Sie die Taste, die Stunde

Um eins reduziert werden. Wenn "▲" (kritisches oder "▼" (Lange Tasten, die Stunden werden automatisch erhöht oder verringert. Nachdem Sie den Stundenwert eingestellt haben, drücken Sie "▲" (Schlüssel; Zu diesem Zeitpunkt blinkt der Minutenwert, um anzuzeigen, dass es möglich ist, über "▲" (Und" ▼" (Taste. Nachdem Sie den Minutenwert festgelegt haben, drücken Sie "▲" (Der Schlüssel ist wieder beendet.

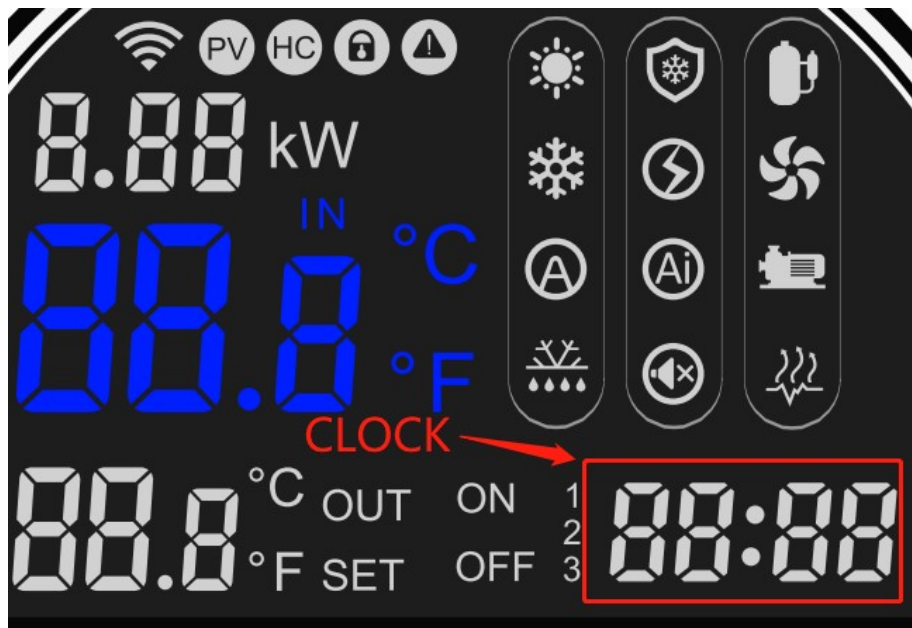







Hinweis: Wenn der Controller 10 Sekunden lang keinen Betrieb hat, wird die eingestellte Zeit automatisch gespeichert und zur Hauptseite zurückgeführt.

6.7 Timer Netzteil ein/aus-Einstellung

Gedrückt und halten "▲" (Drücken Sie die Taste für 3 Sekunden, um die Timer-Einstellungen einzugeben:

Gehen Sie in die Zeitauswahl ein, dann "ON 1" Uhr "hour" blinkt, drücken Sie "▲" (Und" ▼". drücken" ▲" (Taste schaltet wieder auf die Uhr" Minuten ", während Sie Sie können durch Drücken von "▲" (Und" ▼" (Der Schlüssel .



Drücken Sie "  "Taste schaltet wieder auf" OFF 1 "Einstellung: Uhr" Stunde "blinkt und kann verwendet werden"  "Und"  Schlüssel; Drücken Sie "  "Die Taste schaltet wieder auf die Uhr "Minuten", und Sie können mit "  "Und"  ?Schlüssel;



Andere Zeiträume werden ähnlich eingestellt.

Drücken Sie "  "Ausstieg oder Bestätigung.

Drücken Sie auf der Hauptschnittstelle, um die aktuell eingestellte Anzahl von Zeitzyklen anzuzeigen; Um die Timereinstellung abzubrechen, gehen Sie wie folgt vor:

Wenn die eingestellte Einschaltzeit und die eingestellte Ausschaltzeit gleich sind, wird die Zeiteinstellung des aktuellen Zeitraums abgebrochen.



6.8 Intelligentes Netz (SG-Ready)

Wenn die Smart-Grid-Funktion (Parameter P27) aktiviert ist, beginnt die Wärmepumpe den Betrieb der Smart-Grid-Funktion.

Intelligentes Netz				
Modus	ECU	SG	Betriebszustand	
Arbeitsmodus 1	Im	Weggehen	Kraftkraft Geschlossen	Wärmepumpe gezwungen, Kompressor und Lüfter abzuschalten (Low-Power-Modus, Icon  blinken)
Arbeitsmodus 2	Weggehen	Weggehen	Normalen Chirurgischen	Wärmepumpe funktioniert richtig
Arbeitsmodus 3	Weggehen	Im	Enhancement Modus	Die Wärmepumpe läuft im leistungsstarken Modus
Arbeitsmodus 4	Im	Im	Gezwungen zu öffnen	Die Wärmepumpe läuft im leistungsstarken Modus

6.9 Kritische Operationen

6.9.1 Schlüssel zum Verriegeln und Entriegeln

Drücken Sie "  " + "  "? Drücken Sie die Taste 3 Sekunden lang gleichzeitig, um den Bildschirmsperrzustand aufzurufen, und drücken Sie erneut 3 Sekunden lang gleichzeitig, um den

6.9.2 Zwangsabtauung

1) Halten Sie "Tian" und "  "? Drücken Sie gleichzeitig die Taste, um den erzwungenen Abtaumodus zu wechseln;



2) Beim Eintritt in den Abtaumodus, "  " zeigt.



6.9.3 Umschaltung der Temperatureinheit (kann ein- oder ausgeschaltet werden)

Halten Sie im Stromausfallzustand auf der Hauptschnittstelle die "  " und " Tian " für 3 Sekunden, um zwischen Celsius und Fahrenheit zu wechseln.

6.9.4 Keine Bedienungs-Bildschirm-Ausschaltfunktion (kann eingestellt werden, an oder aus)

1) Die Werkseinstellung der Fernbedienung lautet "kein Betrieb, kein Bildschirmausschalt " ;





2) Gedrückt und halten "  " + "  "? Drücken Sie die Taste gleichzeitig für 5 Sekunden, um die dreiminütige inaktive Bildschirmausschaltfunktion zu aktivieren;

3) Gedrückt und halten "  " + "  "? Drücken Sie die Taste weitere 5 Sekunden, um die dreiminütige inaktive Bildschirmausschaltfunktion zu beenden, und wiederholen Sie den Zyklus;

6.9.5 Manuelle elektrische Heizfunktion

Halten Sie auf der Hauptschnittstelle "D" für 3 Sekunden gedrückt, um die elektrische Heizfunktion manuell ein/auszuschalten.

6.9.6 Wiederherstellung der Parameter auf Werkseinstellungen

Halten Sie im ausgeschalteten Zustand "  " Schlüssel + "  " Schlüssel + "  " Schlüssel + "  " 3 Sekunden drücken, um die Werkseinstellungen zurückzusetzen. Der Summer ertönt zweimal hintereinander und alle Parameterwerte kehren zu den Standardwerten zurück.

7. Fehleruche

7.1 Fehler und Lösungsmethoden

Bei einem Fehler an der Wärmepumpe werden Fehlercodes und Fehlerdefinitionen auf der Hauptschnittstelle angezeigt und der Datensatz wird in der Fehlerliste der Einstellungsschnittstelle gespeichert.

Die folgenden häufigen Fehlercodes werden im Controller-Panel angezeigt:

Fehler Code	Vornamen	Beschreibung	Lösungsvorschläge
Er 03	Wasserströmungsschutz	Der Wasserfluss in den Rohren ist verringert oder es fehlt an Wasser. Wasserströmungsschalter beschädigt	Wasserfluss prüfen Wasserflussschalter austauschen
Er 04	Frostschutzmittel für Systeme	Das Gerät erkennt Frostschutzbedingungen	-
Er 05	Hochspannungsschutz	Die Drosselvorrichtung ist zu klein oder verstopft. Die Kondensatorrippen sind verschmutzt oder mit Schmutz verstopft. Unzureichende Kondensationsluftmenge oder Lüfterausfall Überladung mit Kältemittel	Überprüfen Sie die Drosselvorrichtung Reinigung der Kondensatorrippen Überprüfen Sie, ob der Lüfter anormal ist Kältemittel nachfüllung
Er 06	Niederspannungsschutz	Verdampferrippen sind verschmutzt und verstopft Kältemittelleckage Niederdruckschalter Fehler	Verdampferrippen reinigen Finden Sie die Leckstelle, schweißen Sie sie und füllen Sie das Kältemittel wieder. Überprüfen Sie den Niederspannungsschalter und ersetzen Sie den Fehler
Er 09	Kommunikationsfehler	Mainboard oder Kabelsteuerung beschädigt Schlechter Kontakt oder Beschädigung der Kommunikationsleitung.	Austausch von Mainboard oder Wire-Controller Kommunikationsleitung zwischen Mainboard und Wire-Controller erneut verbinden Kommunikationsleitung austauschen

Er 10	Kommunikationsfehler des Frequenzumwandlungsmoduls (Alarm, dass die Kommunikation zwischen der externen Platine und der Treiberplatine getrennt ist	-	-
Er ist 21 Jahre alt	Fehler des Umgebungstemperatursensors	Keine Systemausfälle	Überprüfen Sie, ob die Sonde korrekt angeschlossen ist; Überprüfen Sie, ob die Temperatursonde normal ist;
Er ist 16 Jahre alt	Temperaturausfall der äußeren Spule		
Er ist 42 Jahre alt	Temperaturausfall der internen Spule		
Er ist 29 Jahre alt	Temperaturausfall der Rückluftluft		
Er ist 15 Jahre alt	Temperaturausfall des Einlasswassers	Ausfallzeiten des Systems	
Er ist 27 Jahre alt	Auslasswassertemperatur Störung		
Er ist 18 Jahre alt	Ausfall der Abgastemperatur		
Er 12	Schutz vor zu hoher Abgastemperatur	Wenig Kältemittel, Leckagesystem schmutzig und verstopft Nicht genügend Kältemittelöl im Kompressor Widerstandsversatz der Abgassonde	Kältemittel füllen Wechselfilter füllen Kompressor Kältemittel wechseln Abgassonde
Er ist 23 Jahre alt	Schutz vor zu niedriger Kühlwasserauslasstemperatur	Verringerung des Wasserflusses in den Rohren	Überprüfen Sie den Wasserfluss und wechseln Sie die Auslasstemperatursonde
Er ist 32 Jahre alt	Schutz vor zu hoher Temperatur des erwärmten Wassers	Widerstandsdrift des Temperatursensors	
Er ist 19 Jahre alt	Gleichstromventilatorausfall	Wenn der Gleichstromlüfter anhält oder 15 Sekunden lang keine Rückmeldung erfolgt, wird ein Gleichstromlüfterausfall gemeldet.	Überprüfen Sie, ob die Verkabelung des Gleichstromventilators normal ist
Er 74	Fehler des Kältemittelsensors	Nicht "0" Melden Sie einen Fehler des Kältemittelsensors, wenn innerhalb von 1 Minu-	Prüfen Sie, ob R290 Die Sensorverkabelung ist normal

		te keine Kommunikation erkannt wird	
Er ist 75 Jahre alt	Kältemittel Leckschutz	Ist die R290-Konzentration > R40 [R290-Konzentration zu hoch] (Standard 15%), wird ein "R290-Leckfehler" gemeldet.	Überprüfen Sie auf Kältemittellecks Reparatur eines Kältemittellecks Dieser Fehler wird nicht automatisch wiederhergestellt, es sei denn, die Stromversorgung ist ausgeschaltet.

Der E20-Fehler zeigt gleichzeitig die folgenden Fehlernummern an, und der Fehlercode wird alle 3 Sekunden umgeschaltet; Die Fehler 1 bis 128 werden zuerst angezeigt.

Die Fehler 257 bis 384 werden nur angezeigt, wenn die Fehler 1 bis 128 nicht aufgetreten sind.
 Wenn zwei oder mehr Fehler gleicher Priorität gleichzeitig auftreten,
 Wenn beispielsweise die Fehler Nr. 16 und Nr. 32 gleichzeitig auftreten, wird 48 angezeigt.

Fehler Code	Vornamen	Beschreibung	Lösungsvorschläge
1	IPM Überstrom	1. Überlastung oder Überhitzung des IPM 2. Kurzschluss der U-, V- und W-Treiber 3. IPM-Modul ausfall 4. Kompressor beschädigt	1. Stellen Sie sicher, dass Umgebungstemperatur, Wassertemperatur, Wasserdurchfluss usw. innerhalb des Betriebsbereichs der Einheit liegen; 2. Messen Sie mit einem Multimeter die Motoren U, V, W im ohmschen Gang, um sicherzustellen, dass kein Kurzschluss besteht 3. Wechsel frequenzmodule austauschen 4. Kompressoraustausch
2	Kompressoren Synchronisierungsanomalie	1. Sofortige Überlastung des Kompressors 2. Kompressor passt nicht zum Programm 3. Überstarten des Kompressors durch hohe und niedrige Differenzen	1 Stellen Sie sicher, dass Umgebungstemperatur, Wassertemperatur, Wasserdurchfluss usw. innerhalb des Betriebsbereichs der Einheit liegen; 2. Austausch der Antriebssplatine mit dem richtigen Programm 3. Gewährleistung eines normalen Starts bei hohen und niedrigen Differenzen
8	Ausgangsphase des Kompressors fehlt	1. U-, V-, W-Kabel des Kompressors fehlen oder falsch angeschlossen 2. Kompressor passt nicht zum Programm 3. Überstarten des Kompressors durch hohe und niedrige Differenzen	1. Überprüfen Sie die U-, V-, W-Leitungen des Kompressors auf fehlende oder schlechte Kontakte 2. Treiber aktualisieren 3. Gewährleistung eines normalen Starts bei hohen und niedrigen
16	DC-Sammelschiene Niederspannung	1. Stromversorgung ist instabil 2. Plötzlicher Wechselstromausfall, der Reststromchip des Wechselrichter Kondensators erkennt, dass die Gleichspannung zu niedrig ist 3. PFC-Modul ausfall	1. Gewährleistung einer stabilen Stromversorgung 2. Prüfung nach Abschaltung des Kondensators 3. Austausch eines fehlerhaften Frequenzfrequenzmoduls

32	DC-Sammel schiene Hochspannung	<ol style="list-style-type: none"> 1. Die Versorgungsspannung ist zu hoch. 2. Kondensatorfehler 3. PFC-Modul ausfall 	<ol style="list-style-type: none"> 1. Stellen Sie sicher, dass die Versorgungsspannung normal ist 2. Kondensator austauschen 3. Austausch eines fehlerhaften Frequenzumwandlungsmoduls
64	Heizkörper aus Temperatur	<ol style="list-style-type: none"> 1. Fehler des Lüfters am Host-Gerät 2. Luftkanal verstopft 	<ol style="list-style-type: none"> 1. Lüfter überprüfen und austauschen 2. Ordnungsgemäße Belüftung sicherstellen
128	Heizkörper Temperaturfehler	<ol style="list-style-type: none"> 1. Kurzschluss oder offener Kühlkörpersensor 2. Heizkörper-Ablagerung 3. Zu hohe Umgebungstemperatur 	<ol style="list-style-type: none"> 1. Wechsel frequenzmodule austauschen 2. Entfernen Sie Staub und Kalk von Heizkörpern 3. Reduzierung der Umgebungstemperatur
257	Kommunikationsfehler	<ol style="list-style-type: none"> 1. Der Kommunikationskabelanschluss zwischen Mainboard und Treiberboard hat einen schlechten Kontakt oder fällt ab 2. Beschädigung der inneren Komponenten der Wärmepumpe 3. Anormale Ausgangsspannung oder kein Ausgang der Stromversorgungsleiste im Modul 	<ol style="list-style-type: none"> 1. Wiederverbindung und Sicherstellung der Stabilität 2. Austausch der internen Komponenten 3. Austausch des Netzteilmoduls
258	Wechselstromeingangsphase fehlt	Eingangsphase fehlt (3-Phasen-Modul gültig)	Überprüfen Sie die Eingangsschaltung
260	AC-Eingangüberstrom	Eingang 3 Phasen unsymmetrisch (3 Phasen Modul aktiv)	Überprüfen Sie die Eingangsdrei phasen-Phasenspannung
264	AC-Eingang Niederspannung	<ol style="list-style-type: none"> 1. Eingangsspannung zu niedrig 2. Beschädigung des Stromwandler während des Transports 	<ol style="list-style-type: none"> 1. Stellen Sie sicher, dass die Eingangsspannung normal ist 2. Stellen Sie sicher, dass der Stromwandler ordnungsgemäß
288	IPM zu hoch Temperatur	<ol style="list-style-type: none"> 1. Fehler des Lüfters oder Verstopfung des Luftkanals 2. Die Umgebungstemperatur steigt zu schnell an, wodurch die Übertemperaturabfall zu spät reagieren kann 3. Versorgungsspannung und -strom zu hoch oder zu niedrig 	<ol style="list-style-type: none"> 1. Lüfter austauschen 2. Stellen Sie sicher, dass der Luftkanal frei ist 3. Reduzierung der Umgebungstemperatur 4. Stellen Sie sicher, dass die Versorgungsspannung und der Strom normal
320	Spitzenstrom des Kompressors zu hoch	<ol style="list-style-type: none"> 1. Überlastung des Kompressors; 2. Fehler der Antriebsplatte 	<ol style="list-style-type: none"> 1. Sicherstellen, dass der Ring Temperatur, Wassertemperatur

			r,
--	--	--	----

		3. Kompressor beschädigt	Der Wasserfluss usw. liegt im Betriebsbereich der Einheit; 2. Ersetzen Sie die Kompressor-Antriebsplatte. 3. Kompressoraustausch
384	Übertemperaturschutz für PFC-Module (nur für ältere Modelle 2,0 kW und 4.5 Kilowattplatte)	1. Schlechte Wärmeableitung, zu niedrige Drehzahl des Kondensationsgebläses oder unerwarteter Stillstand 2. Die Umgebungstemperatur steigt zu schnell an, was zu einer Übertemperatur und einer Frequenzreduktion führt, die nicht rechtzeitig reagiert	1. Lüfter austauschen 2. Stellen Sie sicher, dass der Luftkanal frei ist 3. Reduzierung der Umgebungstemperatur 4. Stellen Sie sicher, dass die Versorgungsspannung und der Strom normal

7.2 Häufige Fehler und Inbetriebnahme

Wenn während der Arbeit des Geräts irgendwelche Probleme auftreten, muss der Benutzer ein professionelles Wartungspersonal für die Reparatur beauftragen. Das Wartungspersonal kann sich auf das Diagramm beziehen, um die Inbetriebnahme durchzuführen

Fehler Code	Fehlerzustand	Mögliche Ursachen	Lösung
	Wärmepumpe nicht läuft	Stromausfall Lose Verkabelung Sicherung gebrannt Thermischer Überlastschutz ausgeschaltet Niederdruck zu niedrig	Schalten Sie den Netzschalter aus, überprüfen Sie die Stromversorgung Herausfinden Sie die Ursache und reparieren Sie die Ersatzsicherung durchgebrannt Prüfspannung und Strom
	Wasserpumpe funktioniert aber kein Wasserumlauf oder die Wasserpumpe ist laut	Wassermangel im System, Luft im Wassersystem, Ventile nicht vollständig geöffnet, Filter verschmutzt und verstopft	Überprüfen Sie die Wassernachfüllvorrichtung des Systems, das Wassernachfüllsystem entlässt Luft Öffnen Sie das Ventil des Wassersystems, um den Wasserfilter zu reinigen
	Geringe Heizleistung	Mangel an Kältemittel und schlechte Wärmedämmung des Wassersystems; Trockenfilter Schlechte Wärmeableitung durch den Luftwärmetauscher und	Leckererkennung und Zufuhr von Kältemitteln Stärkung der Wärmedämmung des Wassersystems Trockenfilter austauschen Reinigung Luftwärmetauscher Reinigung Wasserfilter

	Kompressor funktioniert nicht	Stromausfall; Der Schütze des Kompressors ist beschädigt; Überhitzungsschutz des Kompressors bei lockerer Verdichtung Auslaufwassertemperatur. Zu hoch; Auslösung des Kompressor-Überlastschutzes bei unzureichender Wasserfluss	Finden Sie die Ursache heraus und beheben Sie den Stromausfall Kompressorschütz austauschen Finden Sie die lockeren Stellen und reparieren Sie sie. Überprüfen Sie den Gerätedruck und die Abgastemperatur. Setzen Sie die Temperatur des Auslasswassers zurück, reinigen Sie den Wasserfilter, entleeren Sie die Luft im System, prüfen Sie den Betriebsstrom, ob der Überlastschutz beschädigt ist
	Übermäßiger Betrieb des Kompressors	Flüssiges Kältemittel in den Kompressor Beschädigung der Kompressorinnenteile Die Spannung ist zu niedrig	Expansionsventil auf Ausfall prüfen Kompressor austauschen Versorgungsspannung prüfen
	Der Lüfter funktioniert nicht	Die Befestigungsschraube des Lüfters ist locker Lüftermotor beschädigt Schütz beschädigt	Verstärkte Schraube Ersatz Lüftermotor Ersatz Schütze
	Der Kompressor läuft, aber die Wärmepumpe heizt nicht	Kühlschrank vollständig und nicht Kompressor ausfall	Undichtigkeit prüfen und mit Kältemittel befüllen Kompressoraustausch Bestellphase für den Kompressoraustausch
	Schutz gegen geringe Wasserströmung	Unzureichender Wasserfluss im System Fehler des Wasserschalters	Wasserfilter reinigen und Luft aus der Anlage ableiten Wasserschalter prüfen und austauschen

8. Instandhaltung

(1) Sie sollten die Wasserversorgung regelmäßig kontrollieren, um Lufteintritt in das System und geringe Wasserströme zu vermeiden, da dies die Leistung und Zuverlässigkeit der Wärmepumpe verringern kann.

(2) Reinigen Sie Ihr Pool und Ihr Filtersystem regelmäßig, um Schäden an der Ausrüstung durch verschmutzte oder verstopfte Filter zu vermeiden.

(3) Wenn die Wärmepumpe längere Zeit außer Betrieb steht (vor allem im Winter), sollte man das Wasser am Boden der Pumpe ablassen.

(4) Zu jedem anderen Zeitpunkt sollten Sie überprüfen, ob das Gerät genügend Wasser hat, bevor es wieder zu laufen beginnt.

(5) Nach der Winterkonditionierung des Geräts wird die Wärmepumpe vorzugsweise mit einer speziellen Winterwärmepumpenabdeckung abgedeckt.

(6) Wenn die Einheit läuft, tritt immer ein wenig Wasser unter der Einheit aus.

9. Allgemeine Betriebsanleitung

Überlegungen zum ersten Start

Erste Boot- und Betriebszustandsprüfung

1. Stellen Sie sicher, dass die gleiche Leistung wie die vom Typenschild des Produkts gefordert wird.
2. Elektrische Verbindung des Geräts: Überprüfen Sie, ob die Stromleitungsschienen und -verbindungen normal sind; Ob der Erdungskabel richtig angeschlossen ist; Überprüfen Sie, ob die Wasserpumpe ordnungsgemäß mit anderen Ketteneinrichtungen verbunden ist
3. Wasserleitungen und -leitungen: Wasserleitungen und -leitungen müssen zweimal und dreimal gereinigt werden, um sicherzustellen, dass sie sauber und frei von jeglicher Verschmutzung sind.
4. Überprüfen Sie das Wassersystem: Wenn es genügend Wasser und keine Luft gibt, stellen Sie sicher, dass es keine Leckage gibt
5. Erst- oder Wiederanfahren nach längerem Stillstand achten Sie darauf, das Kurbelgehäuse mindestens 12 Stunden vorzeitig zu beaufschlagen und zu heizen (lokale Kreislauftemperatur). Null ist). Die Wasserpumpe wird zuerst gestartet und dauert eine gewisse Zeit, der Lüfter wird gestartet, der Kompressor wird gestartet und die Einheit funktioniert normal.
6. Betriebsprüfung (Überprüfen Sie, ob die Einheit anhand der folgenden Daten ordnungsgemäß funktioniert) Nach dem normalen Betrieb der Einheit werden die folgenden Punkte überprüft:
 - A. Eingabe- und Ausgabewassertemperatur.
 - b. Seitenumlaufwasserfluss
 - c. Betriebsstrom des Kompressors und des Lüfters
 - d. Hohe und niedrige Druckwerte während des Heizbetriebs.



Hinweis-Verwenden Sie diese Wärmepumpe nicht, wenn irgendwelche elektrischen Komponenten mit Wasser in Kontakt kommen. Rufen Sie sofort einen qualifizierten Servicetechniker an, um die Wärmepumpe zu überprüfen.



Hinweis-Halten Sie alle Gegenstände über der Wärmepumpe sauber. Eine Blockierung des Luftstroms kann das Gerät beschädigen und die Garantie ungültig machen.

Benutzerhandbuch

1. Rechte und Pflichten

1.1 Um sicherzustellen, dass Sie innerhalb der Garanzzeit einen Service erhalten, können nur professionelle Server und Techniker das Gerät installieren und reparieren. Unser Unternehmen haftet nicht, wenn Sie gegen diese Anforderung verstoßen und Verluste und Schäden verursachen.

1.2 Nachdem Sie die Ausrüstung empfangen haben, überprüfen Sie, ob es Schäden beim Versand gibt und ob alle Teile vollständig sind; Bitte informieren Sie den Händler schriftlich über etwaige beschädigte und fehlende Teile.

2. Benutzerhandbuch

2.1 Alle Sicherheitsschutzvorrichtungen werden in der Einheit eingestellt, bevor sie das Werk verlassen, bitte passen Sie sie nicht selbst an.

2.2 Das Gerät verfügt über genügend Kältemittel und Schmieröl, füllen oder ersetzen Sie es nicht; Wenn aufgrund von Leckagen eine Befüllung erforderlich ist, beachten Sie bitte die Menge auf dem Typenschild (wenn Kältemittel gefüllt wird, ist eine erneute Vakuumabsaugung erforderlich).

2.3 Die externe Wasserpumpe muss mit dem Informationsgerät verbunden sein, da sonst leicht verschiedene Wassermangelalarme angezeigt werden.

2.4 Regelmäßige Reinigung des Wassersystems entsprechend den Wartungsanforderungen.

2.5 Achten Sie auf Frostschutzmittel, wenn die Umgebungstemperatur steigt. Der Winter ist kleiner als Null.

2.6 Sicherheitsvorkehrungen

Benutzer können es nicht selbst installieren und müssen einen Agenten oder ein professionelles Installationsunternehmen finden, da dies sonst zu Sicherheitsunfällen kommen und die Nutzungseffekte beeinträchtigen können.

B Wenn Sie diese Maschine installieren oder verwenden, überprüfen Sie bitte, ob die Leistung der Maschine entspricht. Der Hauptstromschalter von Einheit C sollte mit einem Leckageschutz ausgestattet sein; Das Stromkabel muss den Stromversorgungsanforderungen des Geräts, den nationalen Standards und den örtlichen Brandschutzvorschriften entsprechen.

Einheit D muss über einen Erdungskabel verfügen; Benutzen Sie das Gerät nicht, wenn es keinen Erdungskabel gibt; Es ist verboten, den Erdungskabel mit dem Neutralkabel oder der Wasserpumpe anzuschließen.

Der Hauptstromschalter der E-Einheit sollte 1,4 Meter höher eingestellt werden (Kinder dürfen nicht berühren), um Gefahren durch Kinderspiel zu vermeiden.

Wenn das Gerät eingeweicht ist, wenden Sie sich bitte an die Fabrik oder die Wartungsabteilung, und es kann nach der Reparatur wieder verwendet werden.

Es ist verboten, Werkzeuge in den Lüfterzaun des Geräts einzusetzen, der Lüfter ist gefährlich. (Besondere Kinderbetreuung)

H Benutzen Sie das Gerät nicht, wenn der Lüfterzaun geschlossen ist.

Um Stromschläge oder Brände zu vermeiden, lagern und verwenden Sie keine brennbaren Gase oder Flüssigkeiten wie Einrichtungen, Farben und Benzin um das Gerät herum; Gießen Sie kein Wasser oder andere Flüssigkeiten auf das Gerät und berühren Sie das Gerät nicht mit nassen Händen.

J Schalter, Ventile, Steuerungen und interne Daten nicht anpassen, außer bei Firmenserver oder autorisierten Personen.

K Wenn die Sicherheitsschutzvorrichtung häufig aktiviert wird, wenden Sie sich bitte an das Werk oder den örtlichen Händler.

10. Eigentümerprüfung

Wir empfehlen, die Wärmepumpe regelmäßig zu überprüfen, insbesondere bei ungewöhnlichen Witterungsbedingungen. Es wird empfohlen, diese grundlegenden Richtlinien zu befolgen, wenn Sie Ihre Untersuchung durchführen:

1. Stellen Sie sicher, dass die Vorderseite des Geräts für zukünftige Reparaturen verfügbar ist.
2. Halten Sie die Oberseite der Wärmepumpe und die Umgebung frei von allen Trümmern.
3. Schneiden Sie alle Pflanzen und Sträucher weg von der Wärmepumpe, vor allem den Bereich oberhalb des Ventilators.
4. Verhindern Sie, dass der Rasensprinkler auf die Wärmepumpe sprüht, um Korrosion und Beschädigung zu verhindern.
5. Stellen Sie sicher, dass der Erdungskabel immer richtig angeschlossen ist.
6. Die Filter müssen regelmäßig gewartet werden, um sauberes und gesundes Wasser zu gewährleisten und die Wärmepumpe vor Beschädigungen zu schützen.
7. Überprüfen Sie ständig die Verkabelung der Stromversorgung und der elektrischen Komponenten, um sicherzustellen, dass sie ordnungsgemäß funktionieren.
8. Alle Sicherheitsschutzvorrichtungen sind installiert; Bitte ändern Sie diese Einstellungen nicht. Wenn Änderungen erforderlich sind, wenden Sie sich bitte an einen autorisierten Installateur/Agenten.
9. Wenn die Wärmepumpe unter einem Dach ohne Abflussrinnen installiert wird, achten Sie darauf, dass alle Maßnahmen ergriffen werden, um zu verhindern, dass übermäßiges Wasser das Gerät überflutet.
10. Verwenden Sie diese Wärmepumpe nicht, wenn irgendwelche elektrischen Komponenten mit Wasser in Kontakt kommen. Kontaktieren Sie einen autorisierten Installateur/Agenten.
11. Wenn der Anstieg des Stromverbrauchs nicht auf kälteres Wetter zurückzuführen ist, wenden Sie sich bitte an Ihren örtlichen autorisierten Installateur/Agenten.
12. Wenn die Wärmepumpe längere Zeit nicht benutzt wird, schalten Sie die Wärmepumpe aus und trennen Sie die Stromversorgung.

11. Wi Fi -Verbindung und Konfiguration

11.1 APP herunterladen

1) Suchen Sie im Google Play Store oder im Apple App Store nach Smart Life und

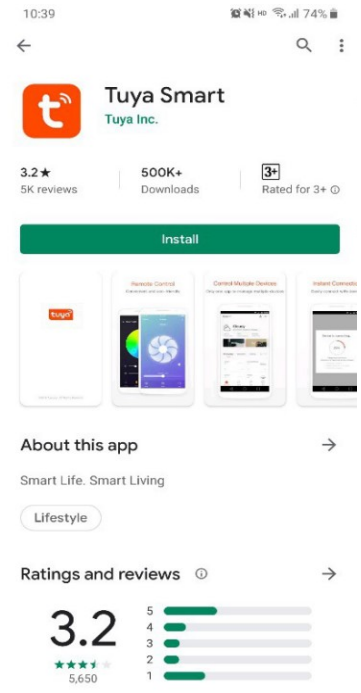
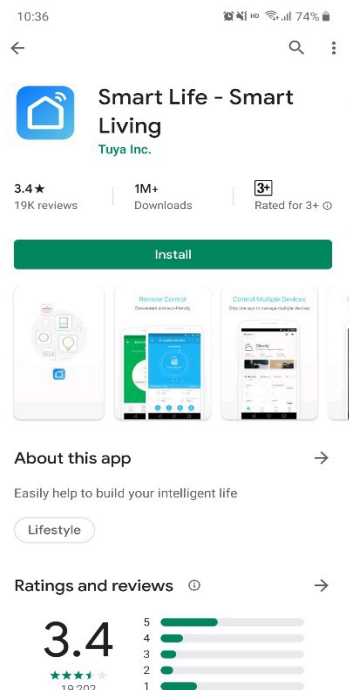

laden Sie es herunter und installieren Sie es  ;



11.2 Schritte zur Konfiguration des WIFI-Netzwerks

1) Schritt 1:

Lösung 1: Wenn der Strom eingeschaltet ist, blinkt die Schnittstelle des Kabelstuegeraets mit " ? " , um die intelligente Netzwerkverbindung aufzunehmen. Zu diesem Zeitpunkt kann das Netzwerk durchgefuehrt werden. Wenn es keine Kopplung gibt, wird das Netzwerk beendet und Sie muessen manuell in den intelligenten Netzwerkverbindungsmoedus wechseln:

Druecken und halten Sie "Tian" und "  Druecken Sie die Taste fuer 5 Sekunden, um den Kopplungszustand zu wechseln, und das Symbol " ?Division" in der oberen linken Ecke blinkt schnell. Das Symbol bleibt nach erfolgreicher Kopplung leuchtend. Wenn die Kopplung erfolglos ist oder nicht gekoppelt, wird das Symbol nach 3 Minuten nicht angezeigt und der Netzwerkkonfigurationsstatus wird beendet.  Das Symbol blinkt nicht mehr und das WIFI-Modul wird nicht mehr gekoppelt. Zum erneuten Koppeln halten Sie die Tasten " ?TIAN" und " ?D" fuer 5 Sekunden gedrueckt;

Option 2: Druecken und halten Sie "  "Und"  Druecken Sie die Taste fuer 3

Sekunden, um die Netzwerkkonfiguration " ?Kompatibilitaetsmodus" zu wechseln. 
 "Das Symbol blinkt langsam beim Eintreten.

2) Schritt 2: Schalten Sie die Bluetooth- und WIFI-Funktionen Ihres Mobiltelefons ein und verbinden Sie den WIFI-Hotspot. Der WLAN-Hotspot muss in der Lage sein, sich normal mit dem Internet zu verbinden, wie in der Abbildung gezeigt: Verbinden Sie sich mit dem WLAN-Hotspot " ?pwwm;

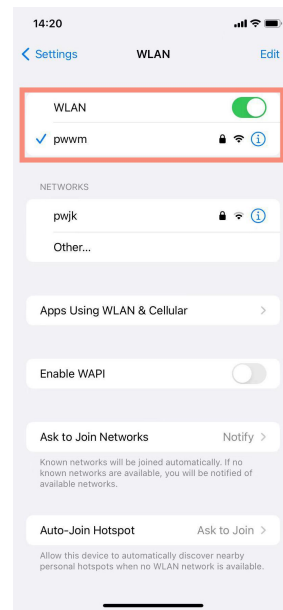
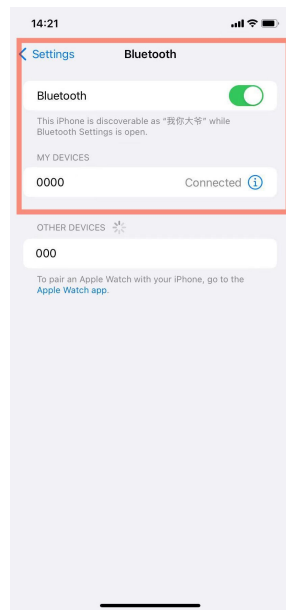

3) Schritt 3:

Geräte hinzufügen Lösung 1:

Öffnen Sie die APP "Smart Life", melden Sie sich an der Hauptschnittstelle an, klicken Sie auf "Gerät hinzufügen" und wählen Sie "Hinzufügen" WLAN-Informationen eingeben Fertig stellen;

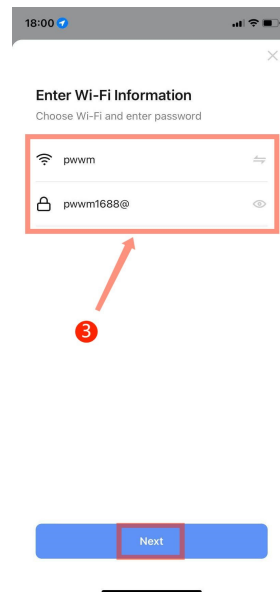
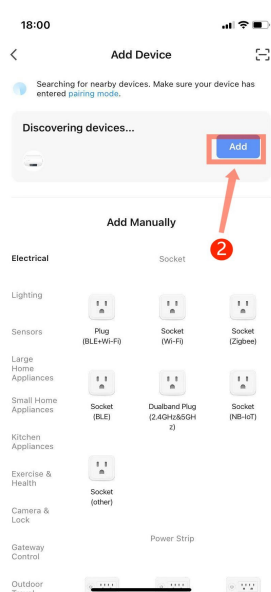
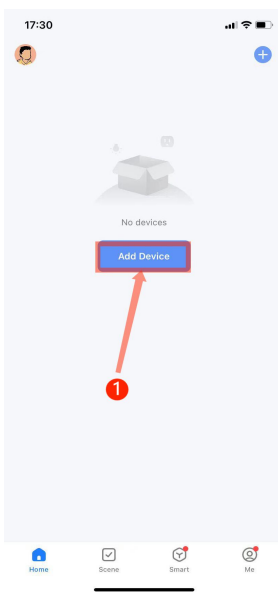

Geräte hinzufügen Lösung 2:

Öffnen Sie die APP "Smart Life", melden Sie sich an der Hauptschnittstelle an, klicken Sie in der oberen rechten Ecke auf "?", geben Sie die Auswahl des Gerätetyps ein, wählen Sie "Große Haushaltsgeräte" aus wählen Sie "Warmwasserbereiter" aus geben Sie WLAN-Informationen ein Fertig stellen;

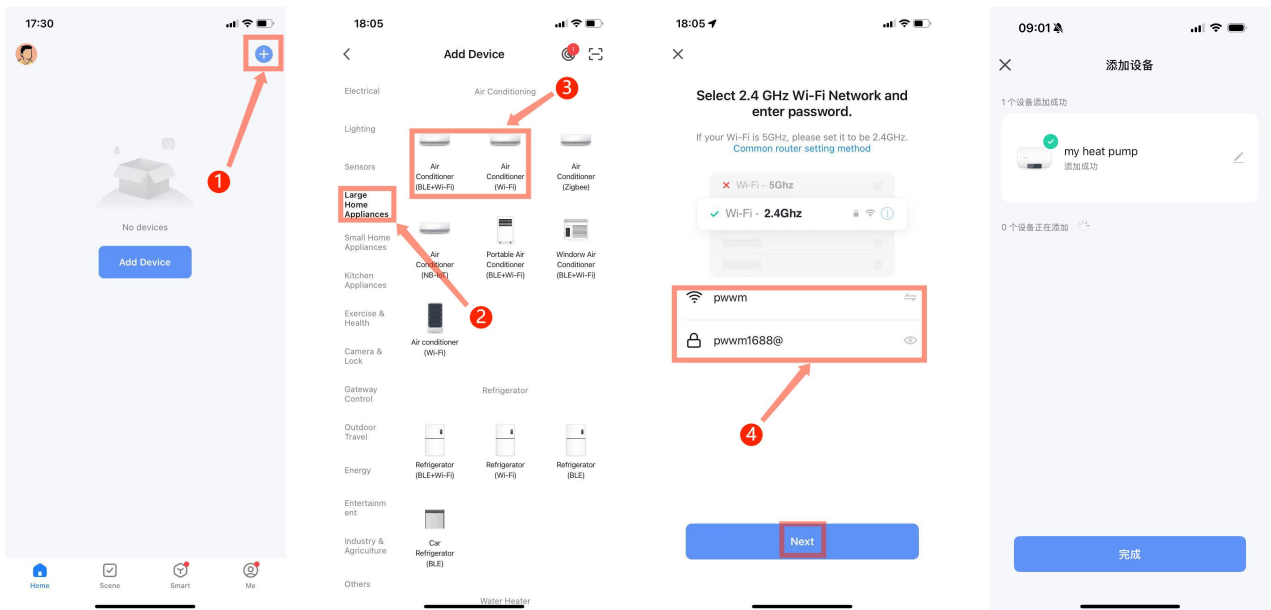

11.3 Funktionsbetrieb

1) Nachdem das Gerät erfolgreich gebunden ist, klicken Sie auf der Hauptschnittstelle von "Smart Life" auf die Betriebsseite "Meine Wärmepumpe" (Gerätename, bearbeitbar).

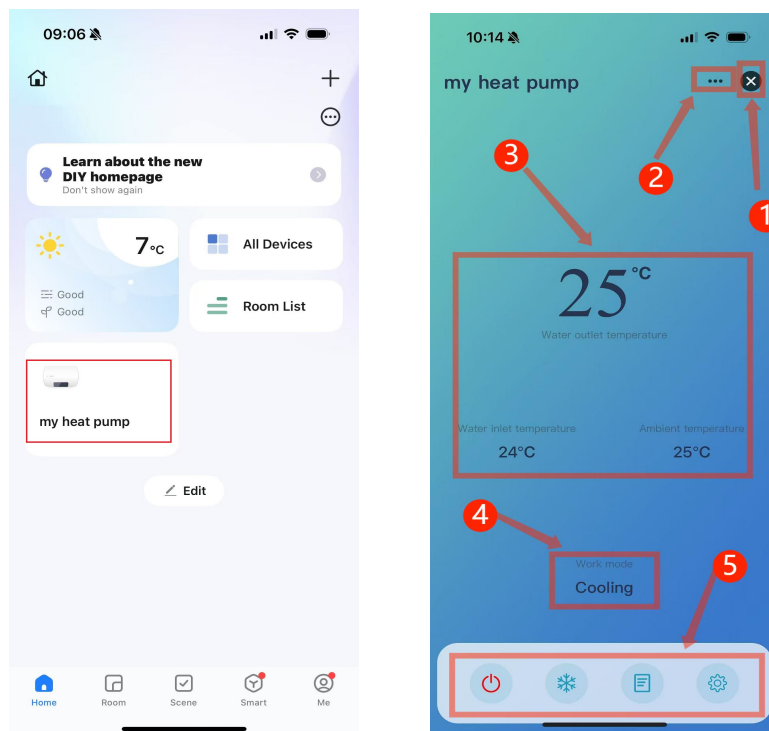

- Zurück: Zurück zur Startseite;
- Mehr: Sie können den Gerätenamen ändern, den Geräteinstallationsort auswählen, den Netzwerkstatus anzeigen, frei gegebene Benutzer hinzufügen, Gerätegruppen erstellen, Geräteinformationen anzeigen usw.;
- Temperatur: Auslasswassertemperatur, Einlasswassertemperatur, Umgebungstemperatur;

—Aktueller Modus;

- Einstellungen für Ein/Ausschalten der Stromversorgung, Betriebsart, Parameterstatus, Einstellungen

2) Ändern Sie den Gerätenamen:

Klicken Sie in der folgenden Reihenfolge auf "Mehr", um "Gerätedetails" einzugeben, und klicken Sie auf "Gerätename", um das Gerät umzubenennen.

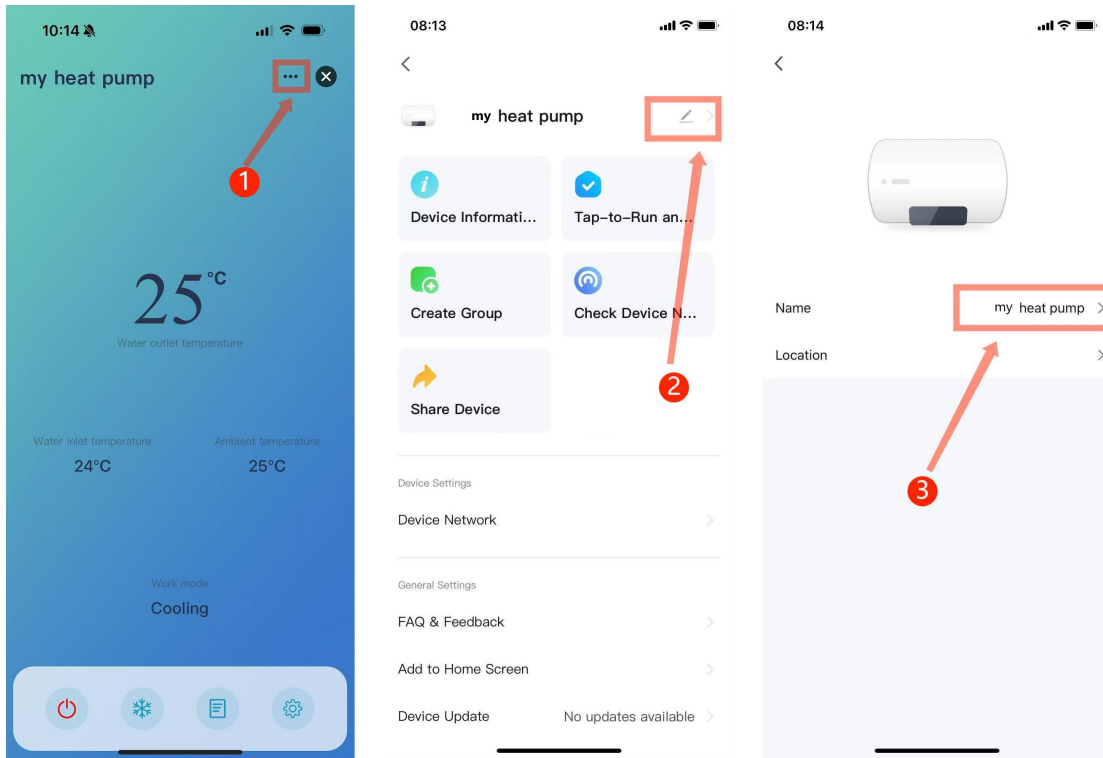

3) Teilen von Geräten

Um das gebundene Gerät zu teilen, muss der Teiler die folgenden Schritte befolgen:

Klicken Sie auf "Mehr" "Gerät freigegeben" "Hinzufügen" geben Sie das Konto des zu teilenden Objekts ein, klicken Sie auf "Fertigstellen" und das neu hinzugefügte Konto des zu teilenden Objekts wird in der Freigabe-Erfolgsliste angezeigt;

Wenn Sie die Person löschen müssen, die Sie teilen, drücken Sie lange auf den ausgewählten Benutzer, die Löschoberfläche wird angezeigt, und klicken Sie auf "Löschen" ;

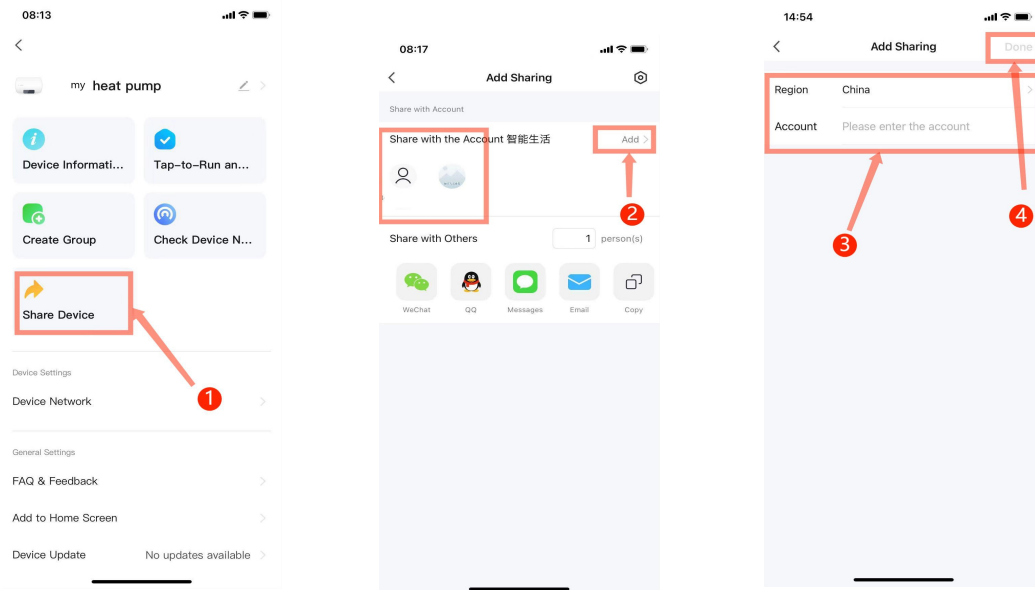

11.4 Moduseinstellungen

Wenn das Gerät eingeschaltet ist, klicken Sie auf "  ?Wechseln Sie den Modus auf der Hauptschnittstelle. Die Schnittstelle zur Modusauswahl wird wie in der folgenden Abbildung angezeigt. Klicken Sie auf den Modus, den Sie auswählen möchten.

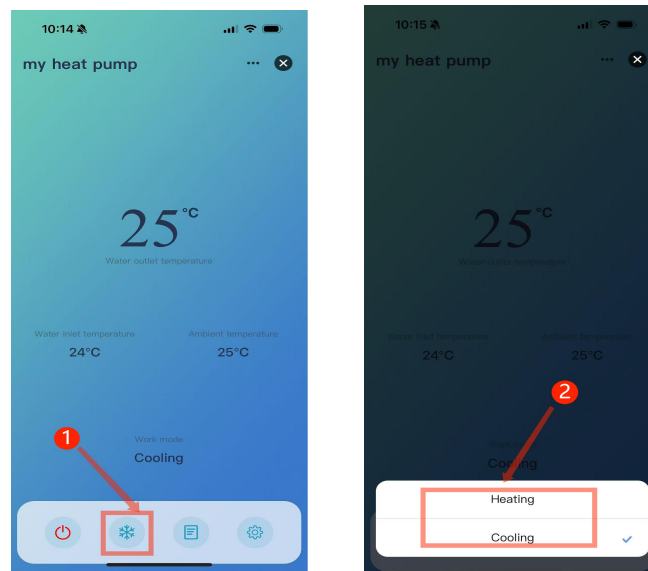

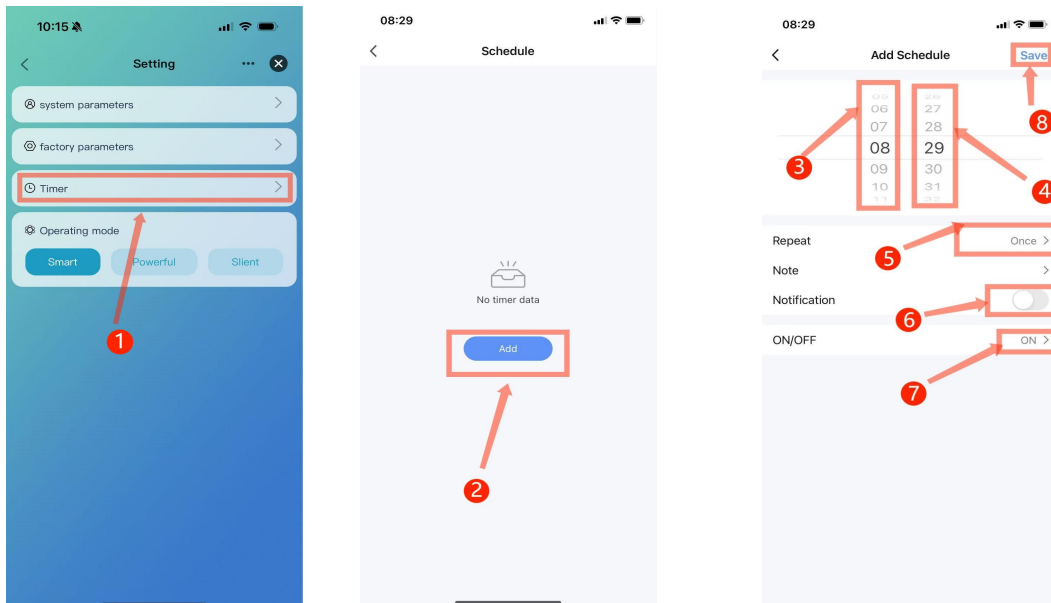

11.5 Timing Einstellungen

Klicken Sie auf "  ?Rufen Sie auf der Hauptoberfläche des Gerätebetriebs das Menü ?Einstellungen“ auf, suchen Sie ?Zeiplan“, um die Zeiplaneinstellungsfläche aufzurufen, wählen Sie ?Hinzufügen“ ?Uhr“ anpassen ?Minuten“ entsprechend der Situation wählen Sie die Anzahl der auszuführenden Tage aus Benachrichtigung ausführen wählen Sie ?Öffnen“ oder ?Schließen“ aus, wie unten gezeigt, klicken Sie auf Zeiplan hinzufügen; Wenn Sie den Timer löschen möchten, halten Sie das Timer-Element gedrückt und wischen Sie nach links, um das Löschen Symbol anzuzeigen. Klicken Sie darauf, um es zu löschen.



11.6 Instrumentenentfernung

Klicken Sie auf der Hauptschnittstelle auf "  Rufen Sie in der oberen rechten Ecke die Benutzeroberfläche für Gerätedetails Klicken Sie unten auf "Gerät entfernen" in der Gerätedetail-Benutzeroberfläche, und der kabelgebundene Controller wechselt in den intelligenten Netzwerkkonfigurationsmodus.  Das Symbol blinkt nicht, die Netzwerkkonfiguration kann innerhalb von 3 Minuten wiederhergestellt werden, und die Netzwerkkonfiguration kann nach mehr als 3 Minuten beendet werden. Die spezifischen Vorgänge sind in der folgenden Reihenfolge gezeigt;

